

2010

www.batista-gomes.pt

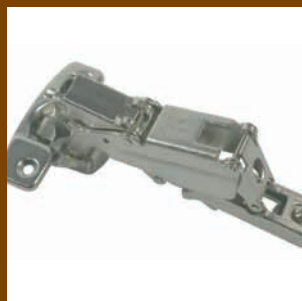
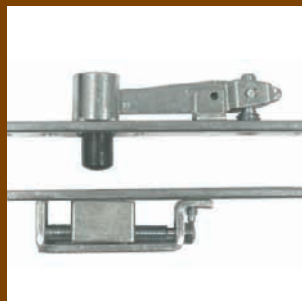

Batista Gomes

**soluções em
ferragens**
para todos os ambientes













DOBRADIÇAS

Dobradiças para portas de edifícios e mobiliário

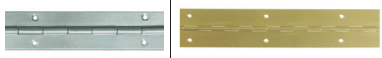
No presente catálogo apresentamos a nossa colecção de dobradiças.

Não obstante a grande variedade de modelos apresentados, fabricados em diversos tipos de materiais e acabamentos, é com prazer que estamos sempre receptivos a analisar sugestões para a introdução de novos modelos, situação que se verifica com frequência, pelo que pode este catálogo não espelhar todas as soluções que podemos disponibilizar.

Para além desse facto, fruto da estreita colaboração que mantemos com quase todos os fabricantes de dobradiças nacionais e internacionais, possibilita-nos alargar ainda mais a nossa oferta, pelo que, se não encontrar a solução pretendida neste catálogo, não deixe de nos contactar, pois o nosso lema é tentar disponibilizar “Soluções para todos os ambientes”

			DOBRADIÇAS OCULTAS TECTUS	05.0 a 08.0
			DOBRADIÇAS AÇO INOX 304 Dobradiças Técnicas Dobradiças de Perno Dobradiças Tradicionais Dobradiça de Piano Dobradiças de Segurança Dobradiças de Mola / Vai-Vem	09.0 a 22.0 10.0 a 13.0 14.0 15.0 a 20.0 18.0 16.0 e 20.0 21.0 a 22.0
			DOBRADIÇAS / GIROS SISTEMAS PIVOTANTES	23.0 a 26.0
			DOBRADIÇAS TRADICIONAIS Latão / Zamac / Aço Rústico Preto e Bronze Anticato	29.0 a 40.0 37.0 a 38.0
			DOBRADIÇAS SEGURANÇA	41.0 a 42.0
			DOBRADIÇAS MOLA E VAI-DEM	43.0 a 45.0
			DOBRADIÇAS DE PIANO	46.0
			DOBRADIÇAS DE PERNO	47.0 a 51.0
			FICHAS Armilhar / Cravadas / Rabeta	52.0
			DOBRADIÇAS PARA VIDRO	27.0 a 28.0
			DOBRADIÇAS PARA MOBILIÁRIO	53.0 a 66.0
			DOBRADIÇAS E OLHAIS PARA SERRALHARIA	67.0 a 71.0

Referência	Página	Referência	Página	Referência	Página	Referência	Página
AM 510	64.0	D 816	54.0	D COMPACT	23.0	DV 43	28.0
BV 931	66.0	D 877	56.0			DV 80	28.0
CH 59A	71.0	D 877 TC	56.0	D SH	61.0	DV 82	28.0
		D 888	56.0	D SH QUICK	61.0	DV GLISS	28.0
D 2R	23.0	D 888 TC	56.0	D SPM	57.0		
D 3D	14.0 - 47.0	D 925	69.0	D SPM 008	60.0	Embelezadores para dobradiças de perno	50.0
D 15.06.211	65.0	D 930	66.0	D SPM 175°	59.0		
D 15.06.216	65.0	D 970	35.0	D SPM CLIP	57.0 - 58.0		
D 15.06.231	65.0	D 971	35.0	D SPM SH004	59.0	E 428-T	69.0
D 16	55.0	D 976	35.0	D SPM SH006	59.0		
D 51	08.0	D 1838	55.0	D SPM Y	58.0	FIX 150	52.0
D 71	40.0	D 1838 P	55.0	D STAR	62.0	FIX 151	52.0
D 71 P	40.0	D 1853	10.0	D STAR 45° CLIP	63.0	FIX 153	52.0
D 71 TC	17.0	D 1854	10.0	D STAR 165° CLIP	63.0		
D 73	40.0	D 1863	10.0	D STAR CLIP	62.0	FX 7208	66.0
D 73 P	40.0	D 1864	10.0	D STAR FOLDING	64.0	FX 7208 D	66.0
D 73 TC	17.0	D 1960	24.0	D STAR MINI	64.0		
D 74	40.0	D 1961	24.0	D TOP	47.0	M TS500 N	26.0
D 74 P	40.0	D 1962	24.0	D ZENIT	47.0	M TS500 NV	26.0
D 85	40.0	D 1990	24.0			M TS550 NV	26.0
D 85 P	40.0	D 1991	24.0			MACE 6666	25.0
D 85 TC	17.0	D 3051	66.0	DM 650	22.0 - 44.0	MACE 7432	25.0
D 86	34.0	D 4000	39.0	DM 652	22.0 - 44.0	MACE 9788	25.0
D 103	33.0	D 4000 P	39.0	DM 1847	22.0 - 44.0	MACE 44579	26.0
D 105	33.0	D 4030	39.0	DM 5314 J	21.0 - 43.0	MACE 44787	26.0
D 118	48.0	D 4030 P	39.0	DM 5414 J	21.0 - 43.0	MACE 109621	25.0
D 119	48.0	D 4030 R	39.0	DM 5814	45.0		
D 120	48.0 - 49.0	D 5001	54.0	DM 5814 J	21.0 - 43.0	Moldes para dobradiças de perno	51.0
D 131	49.0	D 5017 AR	19.0	DM 5914	45.0		
D 132	49.0	D 5051	08.0	DM 5914 J	21.0 - 43.0		
D 148	55.0	D 5060	20.0	DM 6314 J	22.0 - 44.0	O 415-R	70.0
D 149	55.0	D 6110	38.0			O 819	71.0
D 150	55.0	D 6903	32.0 - 37.0	DS 86 PR	42.0	O 819 INOX	71.0
D 151	55.0	D 6905	32.0 - 37.0	DS 86 R	42.0	O 819 B	71.0
D 156	49.0	D 6909	32.0 - 37.0	DS 217	41.0	O 820	70.0
D 200	56.0	D 6911	32.0 - 37.0	DS 417	41.0	O 820 INOX	70.0
D 200 TC	56.0	D 8022/100	16.0	DS 419	42.0		
D 303	35.0	D 8022/125	16.0	DS 571	20.0 - 42.0	P 423/A	68.0
D 305	35.0	D 8112	15.0	DS 8022	16.0 - 41.0	P 425/A	68.0
D 401	31.0	D 8118	14.0 - 48.0			P 438/439	68.0
D 403	31.0 - 38.0	D 8312	15.0	D TE 240 3D	06.0	P 448/449	68.0
D 404	34.0	D 8313 AR	19.0	D TE 340 3D	06.0	P 480	69.0
D 405	31.0 - 38.0	D 8314 AR	19.0	D TE 525 3D	07.0	P 938/939	68.0
D 413	31.0 - 37.0	D 8319	15.0	D TE 540 3D	07.0	P 948/949	68.0
D 415	37.0	D 8323 AR	19.0	D TE 640 3D	08.0		
D 423 P	70.0	D 8412	15.0			PASSION GLASS	65.0
D 425	69.0	D 8516	15.0	D VN 2828/100	11.0		
D 425 M	68.0	D 8516 AR	19.0	D VN 2828/120	11.0	PT 10	28.0
D 425 R	69.0	D 8516 R	10.0	D VN 2927/160 Planum	11.0		
D 428	69.0	D 8516 R AR	10.0	D VN 5959/120 N	11.0		
D 503	31.0	D 8612	16.0				
D 511	32.0	D 65105	33.0	D VX 2501 3D	12.0 - 13.0		
D 523	70.0	D 69305	35.0	D VX 2560 KK	12.0		
D 600	18.0 - 46.0	D 69313	36.0	D VX 2570 KK	13.0		
D 657	56.0	D 69313 TC	36.0	D VX 7729/160-4 N	13.0		
D 700 / D 700 TC	17.0 - 34.0	D 69323	35.0	D VX 7729/160 Planum	12.0		
D 700/150x80	20.0						

INOX



IS - SATINADO



IB - BRONZE



IN ou IP - POLIDO BRILHANTE

ALUMÍNIO



AN - ANODIZADO NATURAL



ANS - NIQUEL SATINADO

LATÃO



LP - POLIDO BRILHANTE



LB - BRONZE



LBAT - BRONZE ANTICATO



LLBr - LACADO BRANCO



LNB - NIQUEL BRILHANTE



LNM - NIQUELADO MATE

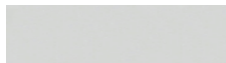

LCM - CROMADO MATE

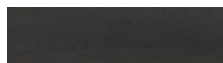

LLPr - LACADO PRETO

PVD - PROTECÇÃO ZIRCÓNIO
Garantia 20/30 anos

ZAMAC



ZB - BRONZE



ZCB - CROMADO BRILHANTE



ZCM - CROMADO MATE



ZLBr - LACADO BRANCO



ZNE - NIQUEL ESCOVADO



ZNM - NIQUELADO MATE



ZNS - NIQUEL SATINADO

AÇO / FERRO

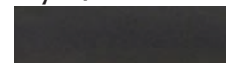

FLPR - LACADO PRETO



FB - BRONZE



FZ - ZINCADO



FZA - ZINCADO AMARELO

FP - NATURAL
Sem tratamento galvânico

Breves características e informações sobre aplicação, manutenção e conservação de ferragens

Ferragens em aço Inox

Por regra, nas nossas ferragens em aço Inox é utilizado o Inox AISI 304. Algumas das peças poderão também ser fornecidas em Inox AISI 316.

O acabamento predominante é em Inox Satinado (escovado), podendo por consulta, alguns modelos serem fornecidos em Inox Polido.

A liga de aço inoxidável AISI 304 (também designada por Inox 18.8), pela sua constituição - Liga Aço Cromo Níquel - é a que mais se adapta ao fabrico de ferragens para a construção e mobiliário, pois para além das suas características anti-corrosivas e assépticas apresenta também uma superior resistência mecânica.

A liga designada por AISI 316, apresenta uma resistência superior, sendo utilizada em situações específicas quando a aplicação é efectuada em locais com condições extremamente adversas. A liga de Inox AISI 430, também utilizada no fabrico de alguma ferragem contém composição ferrítica, pelo que a sua aplicação deve ter em conta esse facto.

Não obstante a superior resistência do aço Inox AISI 304 e 316, para que a peça se mantenha com uma aparência atraente é de todo o interesse que se observem os seguintes cuidados:

- Devem-se aplicar as ferragens depois de finalizada a obra, nomeadamente depois das pinturas e do tratamento / envernizamento das madeiras.
- A utilização de substâncias ácidas ou que contenham solventes na limpeza dos pisos ou em outras partes da construção, não devem ser utilizadas após a aplicação da ferragem, pois a vaporização destes produtos pode provocar danos.
- Para limpeza não deve utilizar em caso algum esponjas de aço ou lâ de vidro pois podem depositar resíduos que formarão posteriormente pontos de corrosão.
- Utilize panos ou esponjas de nylon humedecidas com água. Limpe depois com um pano seco e macio.

- A superfície dos artigos em aço Inox 304 ou 316 é susceptível de ser atacada, levando ao eventual aparecimento de "manchas vermelhas / castanhas" se frequentemente submetida a agentes químicos, ar marinho, chuvas ácidas ou outros agentes externos. Estas manchas deverão ser evitadas com os cuidados na aplicação e com a manutenção / limpeza regular.

- Em situações em que se verifique a necessidade de uma limpeza mais profunda utilizar produtos adequados.

Nestes casos agradecemos a vossa consulta pois disponibilizamos produtos para limpeza, manutenção, reparação e protecção do Inox.

Ferragens em latão, Alumínio ou Zamac

Para protecção contra a corrosão, a maioria dos acabamentos destas peças são revestidas com uma camada protectora de verniz ou laca aplicadas por processos electroforéticos, concedendo-lhes uma elevada resistência à abrasão e ao nevoeiro salino. Para manter a aparência inicial é extremamente importante que não se danifique a camada protectora, pelo que, devem-se observar os seguintes cuidados:

- Devem-se aplicar as ferragens depois de finalizada a obra, nomeadamente depois das pinturas e do tratamento / envernizamento das madeiras. Os produtos químicos para retirar marcas de tinta ou verniz não devem de forma alguma serem utilizados pois danificam a camada protectora provocando a rápida oxidação da peça.
- A utilização de substâncias ácidas ou que contenham solventes na limpeza dos pisos ou em outras partes da construção não devem ser utilizadas, pois a simples vaporização dos mesmos podem provocar danos na camada protectora.
- Para limpeza deve utilizar apenas panos macios e secos ou levemente humedecidos em água limpa.

Definição sentido abertura

Para aplicação de alguns modelos de dobradiças existe a necessidade de se definir previamente, em função do movimento de abertura da porta ou janela se as dobradiças a aplicar são DIREITAS (D) ou ESQUERDAS (E), pelo que, deve-se ter em atenção os dois esquemas abaixo indicados.

Definição Tradicional: A utilizada normalmente no mercado português. Define-se tendo em atenção o movimento de abertura, ao empurrar a porta, ou no sentido dos ponteiros do relógio consideram-se Direitas e no sentido contrário aos ponteiros do relógio Esquerdas.

Definição pelas Normas EN 1935 / EN 12519 / DIN 107: Estas normas definem que as portas ou janelas com abertura no sentido horário são Esquerdas e no sentido anti-horário são Direitas ou consoante o lado em que, respectivamente, estão colocadas as dobradiças, tendo em consideração o movimento de abertura ao puxar a porta.

Tendo em consideração a definição estabelecida no mercado pelos diversos agentes do sector, na generalidade das nossas dobradiças utiliza-se a definição TRADICIONAL.

Nos modelos em que se aplicam as normas EN 1935 / EN 12519 / DIN 107, os mesmos encontram-se especificamente indicados.

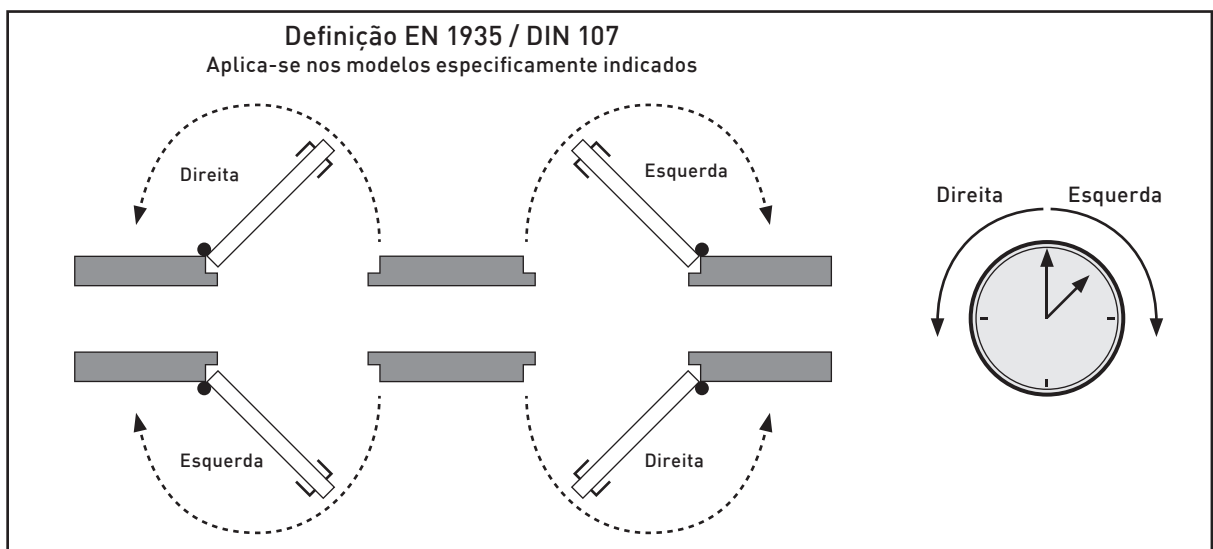
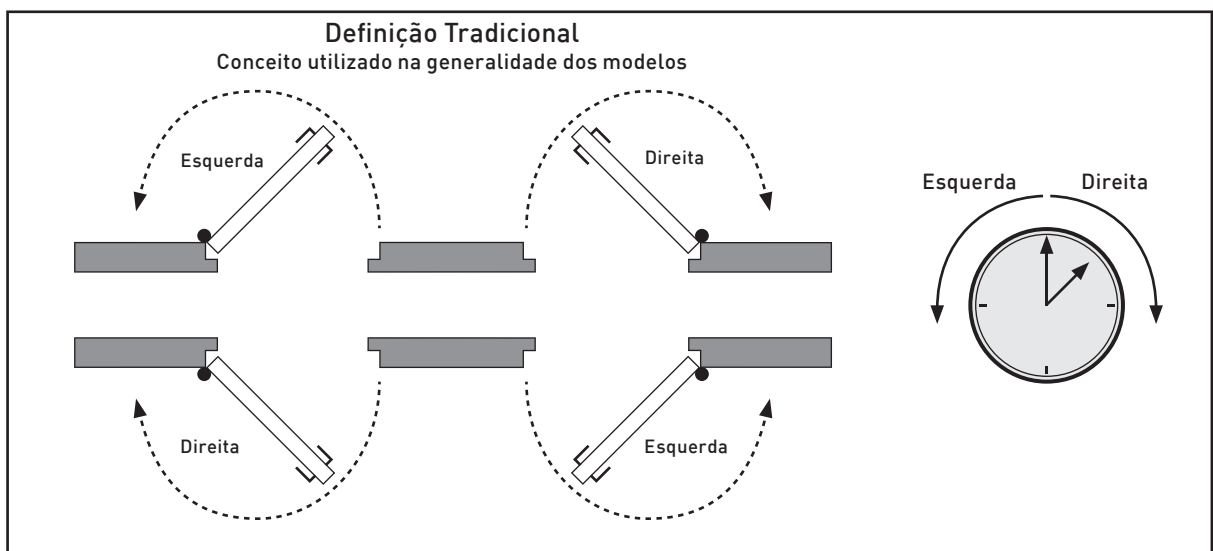

As dimensões indicadas estão em milímetros

Apesar do nosso empenho em evitá-los, solicitamos a vossa compreensão para o facto de não podermos ser responsabilizados por possíveis erros de impressão que poderão conter os nossos catálogos.

As características e especificações dos produtos apresentados neste catálogo poderão ser alterados sem aviso prévio.

Peso / dimensões da porta

Tendo em consideração que as dobradiças são fabricadas para suportarem determinada carga, para um correcto funcionamento, segurança e longevidade da porta, é necessário ter em atenção diversos factores para a aplicação da dobradiça adequada. O peso, largura e altura da porta, frequência de utilização e eventuais acessórios complementares instalados são factores importantes a ter em consideração para o cálculo do peso teórico da porta ou janela.

Não obstante aconselharmos uma consulta prévia sempre que tenha que aplicar dobradiças em portas ou janelas cujas dimensões ou pesos sejam superiores ao normal, informamos que de acordo com a norma EN 1935 aplicada a dobradiças de eixo simples, deve-se ter em consideração o seguinte:

- Portas ou janela com largura extra consultar quadro 1
- Aplicação mola porta, considerar +20% sobre peso real da porta.
- Aplicação mola porta com retenção ou temporizador de fecho, considerar +75% sobre peso real da porta
- A frequência de utilização ou portas sujeitas a eventuais actos de vandalismo são também factores a ter em consideração para determinar o tipo de dobradiça a aplicar

Para portas ou janelas largas, deve-se corrigir a massa a suportar pelas dobradiças. Tendo como base portas ou janelas com altura constante de 2000 e espessura até 40mm, pode-se ter em consideração os factores de correcção indicados no quadro 1.

Quadro 1	Dimensões porta/janela		Factor	Aumento normal da massa da porta %
	Altura mm	Largura mm		
	2000	1000	2,00	0
	2000	1050	1,90	10
	2000	1100	1,82	18
	2000	1150	1,74	26
	2000	1200	1,66	33
	2000	1250	1,60	40

Exemplo: Para uma porta com o peso real de 50 kgs, com a altura de 2000 e largura de 1200, acrescentar 33% = 66,5Kgs. Quando o factor resultante da divisão da altura pela largura for igual ou superior a 2 (por exemplo, 2000 / 900 = 2,22) não deve ser efectuada nenhuma correcção.

Salienta-se, no entanto, que estes cálculos não têm aplicação nas dobradiças com mola e nos sistemas pivotantes.

Marcação

Nos modelos indicados, dobradiças aptas, de acordo com as normas de conformidade estabelecidas para portas corta fogo/fumos e saídas de emergência,

Colocação das dobradiças

Na generalidade das situações a porta é suportada por 2 dobradiças.

No entanto aconselha-se a aplicação da 3ª dobradiça para ajudar a estabilizar a porta, para além de potenciar algum aumento de carga e longevidade no funcionamento. Para portas com altura superior a 2000mm ou com pesos excessivos pode ser necessário a aplicação das 4 dobradiças.

Em portas de madeira com dispositivos de fechos autónomos (molas) devem ser aplicadas pelo menos 3 dobradiças, independentemente do peso e dimensão da porta.

Em caso de necessidade o nosso Departamento Técnico poderá fornecer informações em função do peso e dimensões da porta que se pretende instalar.

Recomenda-se que as dobradiças sejam colocadas de acordo com o desenho apresentado.

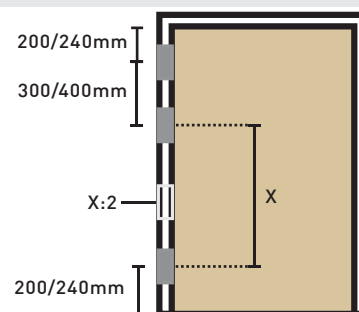

Manutenção das dobradiças

Recomenda-se uma inspecção e manutenção regular das dobradiças (duas vezes por ano), especialmente em dobradiças montadas em portas de evacuação, de forma a que se possa assegurar um correcto funcionamento do dispositivo de emergência / anti-pânico.

A manutenção deve incluir a lubrificação adequada e a verificação das fixações das dobradiças.

As dobradiças aplicadas em portas exteriores requerem inspecções mais frequentes devido ao aumento de eventuais possibilidades de corrosão.

Para as dobradiças em Inox disponibilizamos produtos adequados para manutenção / limpeza de eventuais pontos de corrosão.

Garantia

Quando não especificamente indicado, o aspecto e funcionamento encontra-se garantido conforme as disposições legais para este tipo de produto

Exceptuam-se desta garantia eventuais deficiências na aplicação ou utilização não conforme ao fim a que se destina.



Batista Gomes

**soluções em
ferragens**
para todos os ambientes



DOBRADIÇAS OCULTAS

D TE 240 3D

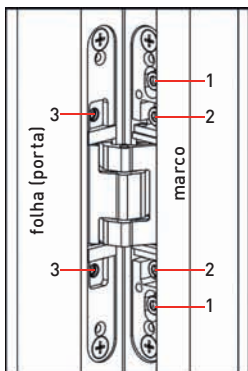
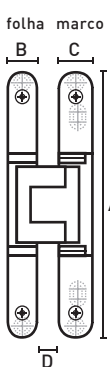

Ref. ^a	Dimensões				Carga 2 Dobradiças	
	A	B	C	D		
D TE 240 3D	155	18	21	11,7	40Kgs	2

ACABAMENTO
Niquel Satinado

Outros acabamentos
por consulta

REGULAÇÕES

Utilizar chave hexagonal (Allen) 4 mm

Regulação em altura

- A - Calçar a porta na parte inferior com cunhas
- B - Soltar ligeiramente os parafusos 1
- C - Colocar a porta manualmente à altura desejada
- D - Voltar a apertar fortemente os parafusos 1

Regulação em profundidade

- A - Soltar ligeiramente os parafusos 2
- B - Colocar a porta manualmente à profundidade desejada
- C - Voltar a apertar fortemente os parafusos 2

Regulação lateral

- A - Regular os parafusos 3
- Giro para a esquerda - Para o lado da dobradiça (max. 3mm)
- Giro para a direita - Para o lado da fechadura (max. 3mm)

TECTUS D TE 240 3D
Dobradiças totalmente ocultas para portas até 40Kgs (2 dobradiças, portas 2000x1000).
Com regulação/afinação em 3D

- lateralmente +/- 3mm
- altura +/- 3mm
- profundidade +/- 1,5mm
- Ângulo abertura 180°
- Espessura mínima porta 35mm
- Diâmetro do frezado: 16mm
- Aplicáveis em portas direitas e esquerdas
- Para portas com marco em madeira, aço ou alumínio
- Permite um perfeito isolamento acústico, proteção anti-roubo e contra incêndios/fumos.
- TE 240 3D: Substitui a anterior TE 210 3D
- Mais informações técnicas consultar: www.batista-gomes.pt



D TE 340 3D

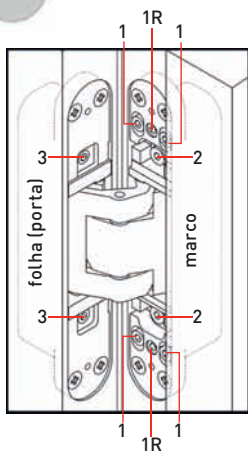
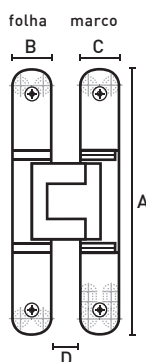

Ref. ^a	Dimensões				Carga 2 Dobradiças	
	A	B	C	D		
D TE 340 3D	160	28	28	17,5	80Kgs	2

ACABAMENTO
Niquel Satinado

Outros acabamentos
por consulta

REGULAÇÕES

Utilizar chave hexagonal (Allen) 4 mm

Regulação em altura

- A - Soltar todos os parafusos 1 superior/inferior
- B - Soltar ligeiramente parafuso 1R superior
- C - Soltar ligeiramente parafuso 1R inferior - a porta desce
- D - Girar parafuso 1R inferior, a porta vai subindo, até obter a altura desejada
- E - Voltar a apertar fortemente parafusos 1 inferior
- F - Voltar a apertar fortemente parafusos 1 superior
- H - Voltar a apertar/ajustar parafuso 1R superior

Regulação em profundidade

- A - Soltar ligeiramente os parafusos 2
- B - Colocar a porta manualmente à profundidade desejada
- C - Voltar a apertar fortemente os parafusos 2

Regulação lateral

- A - Regular os parafusos 3
- Giro para a esquerda - Para o lado da dobradiça (max. 3mm)
- Giro para a direita - Para o lado da fechadura (max. 3mm)

TECTUS D TE 340 3D
Dobradiças totalmente ocultas para portas pesadas até 80Kgs (2 dobradiças, portas 2000x1000).
Com regulação/afinação em 3D

- lateralmente +/- 3mm
- altura +/- 3mm
- profundidade +/- 1mm
- Ângulo abertura 180°
- Espessura mínima porta 35mm
- Diâmetro do fresado: 24mm
- Aplicáveis em portas direitas e esquerdas
- Para portas com marco em madeira, aço ou alumínio
- Permite um perfeito isolamento acústico, proteção anti-roubo e contra incêndios/fumos.
- TE 340 3D: Substitui a anterior TE 310 3D
- Mais informações técnicas consultar: www.batista-gomes.pt



TECTUS D TE 525 3D
Dobradiças de AÇO INOX MACIÇO totalmente ocultas para portas pesadas até 100Kgs (2 dobradiças, portas 2000x1000). Com regulação/afinação em 3D

- lateralmente +/- 3mm altura +/- 3mm profundidade +/- 1mm
- Ângulo abertura 180°
- Espessura mínima porta 35mm
- Diâmetro do fresado: 24mm
- Aplicáveis em portas direitas e esquerdas
- Para portas com marco em madeira, aço ou alumínio
- Permite um perfeito isolamento acústico, proteção anti-roubo e contra incêndios/fumos.
- Mais informações técnicas consultar: www.batista-gomes.pt



Ref. ^a	Dimensões				Carga 2 Dobradiças	
	A	B	C	D		
D TE 525 3D	155	26	26	-	100Kgs	2

ACABAMENTO
Inox Satinado

REGULAÇÕES

Utilizar chave hexagonal (Allen) 4 mm

Regulação em altura

- A - Calçar a porta na parte inferior com cunhas
- B - Soltar ligeiramente os parafusos 1
- C - Colocar a porta manualmente à altura desejada
- D - Voltar a apertar fortemente os parafusos 1

Regulação em profundidade

- A - Soltar ligeiramente os parafusos 2
- B - Colocar a porta manualmente à profundidade desejada
- C - Voltar a apertar fortemente os parafusos 2

Regulação lateral

- A - Regular os parafusos 3
- Giro para a esquerda - Para o lado da dobradiça (max. 3mm)
- Giro para a direita - Para o lado da fechadura (max. 3mm)

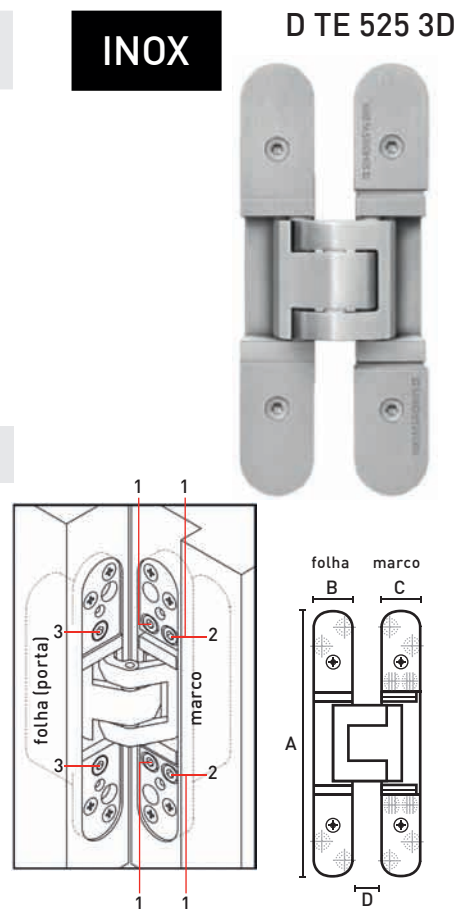

TECTUS D TE 540 3D
Dobradiças totalmente ocultas para portas pesadas até 120Kgs (2 dobradiças, portas 2000x1000). Com regulação/afinação em 3D

- lateralmente +/- 3mm altura +/- 3mm profundidade +/- 1mm
- Ângulo abertura 180°
- Espessura mínima porta 40mm
- Diâmetro do fresado: 24mm
- Aplicáveis em portas direitas e esquerdas
- Para portas com marco em madeira, aço ou alumínio
- Permite um perfeito isolamento acústico, proteção anti-roubo e contra incêndios/fumos.
- Mais informações técnicas consultar: www.batista-gomes.pt



Ref. ^a	Dimensões				Carga 2 Dobradiças	
	A	B	C	D		
D TE 540 3D	200	32	32	16,5	120Kgs	2

ACABAMENTO
Niquel Satinado

Outros acabamentos por consulta

REGULAÇÕES

Utilizar chave hexagonal (Allen) 4 mm

Regulação em altura

- A - Soltar todos os parafusos 1 superior/inferior
- B - Soltar ligeiramente parafuso 1R superior
- C - Soltar ligeiramente parafuso 1R inferior - a porta desce
- D - Girar parafuso 1R inferior, a porta vai subindo, até obter a altura desejada
- E - Voltar a apertar fortemente parafusos 1 inferior
- F - Voltar a apertar fortemente parafusos 1 superior
- H - Voltar a apertar/ajustar parafuso 1R superior

Regulação em profundidade

- A - Soltar ligeiramente os parafusos 2
- B - Colocar a porta manualmente à profundidade desejada
- C - Voltar a apertar fortemente os parafusos 2

Regulação lateral

- A - Regular os parafusos 3
- Giro para a esquerda - Para o lado da dobradiça (max. 3mm)
- Giro para a direita - Para o lado da fechadura (max. 3mm)

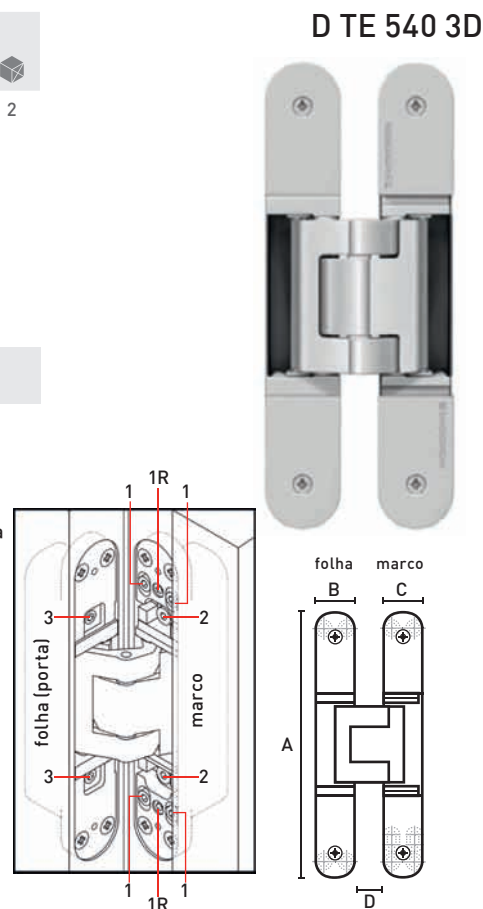

D TE 640 3D

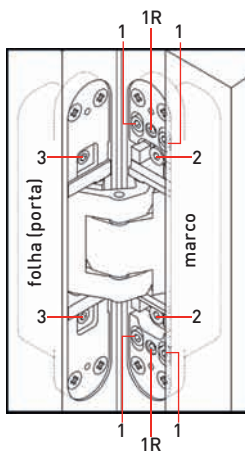

Ref. ^a	Dimensões				Carga 2 Dobradiças	
	A	B	C	D		
D TE 640 3D	240	32	32	16,5	200Kgs	2

ACABAMENTO
Niquel Satinado

Outros acabamentos
por consulta

REGULAÇÕES
Utilizar chave hexagonal (Allen) 4 mm

Regulação em altura
A - Soltar todos os parafusos 1 superior/inferior
B - Soltar ligeiramente parafuso 1R superior
C - Soltar ligeiramente parafuso 1R inferior - a porta desce
D - Girar parafuso 1R inferior, a porta vai subindo, até obter a altura desejada
E - Voltar a apertar fortemente parafusos 1 inferior
F - Voltar a apertar fortemente parafusos 1 superior
H - Voltar a apertar/ajustar parafuso 1R superior

Regulação em profundidade
A - Soltar ligeiramente os parafusos 2
B - Colocar a porta manualmente à profundidade desejada
C - Voltar a apertar fortemente os parafusos 2

Regulação lateral
A - Regular os parafusos 3
Giro para a esquerda - Para o lado da dobradiça (max. 3mm)
Giro para a direita - Para o lado da fechadura (max. 3mm)

TECTUS D TE 640 3D
Dobradiças totalmente ocultas para portas muito pesadas até 200Kgs (2 dobradiças, portas 2000x1000). Com regulação/afinação em 3D

- lateralmente +/- 3mm
- altura +/- 3mm
- profundidade +/- 1mm
- Ângulo abertura 180°
- Espessura mínima porta 40mm
- Diâmetro do fresado: 24mm
- Aplicáveis em portas direitas e esquerdas
- Para portas com marco em madeira, aço ou alumínio
- Permite um perfeito isolamento acústico, proteção anti-roubo e contra incêndios/fumos.
- Mais informações técnicas consultar: www.batista-gomes.pt



D 5051

MATERIAL
Inox

ACABAMENTO
Satinado

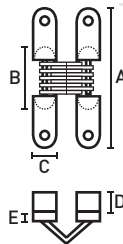

Ref. ^a	Dimensões					Peso porta	
	A	B	C	D	E		
D 5051/45	44	18	13	13	5	10 Kgs	2
D 5051/60	60	30	12	12	6	15 Kgs	
D 5051/70	70	34	15	16	8	20 Kgs	
D 5051/95	95	52	19	18	10	30 Kgs	

- Dobradiças ocultas
- Para portas de edifícios e mobiliário
- Aplicáveis em portas direitas ou esquerdas

D 51

MATERIAL
Latão

ACABAMENTO
LB
LP
LNM

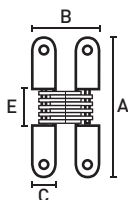

Ref. ^a	Dimensões				
	A	B	C	E	
D 51x1	46	26	10	19	12
D 51x1-A	64	36	13	22	
D 51x2	82	41	15	29	
D 51x3	110	55	20	44	

- Dobradiças ocultas
- Para portas de edifício e mobiliário
- Aplicáveis em portas direitas ou esquerdas



bg
Batista Gomes

**soluções em
ferragens**
para todos os ambientes.



DOBRADIÇAS INOX
Técnicas, tradicionais, mole e pivotantes

D 8516R

MATERIAL
Inox 304

ACABAMENTO
Satinado

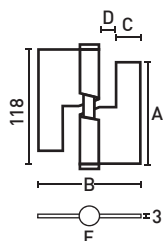
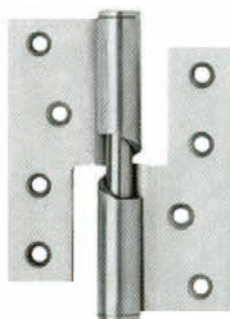

Ref. ^a	Dimensões					
	A	B	C	D	E	
D 8516Rx4	100	86	25	10	16	12

- Dobradiça Olhal Rampiado
- Espessura: 3mm
- Olhal Ø16
- Toda em inox
- Direita ou Esquerda

D 8516R AR

MATERIAL
Inox 304

ACABAMENTO
Satinado

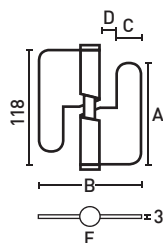
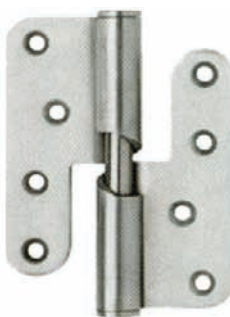

Ref. ^a	Dimensões					
	A	B	C	D	E	
D 8516R ARx4	100	86	25	10	16	12

- Dobradiça Olhal Rampiado com abas redondas
- Espessura: 3mm
- Olhal Ø16mm
- Toda em inox
- Direita ou Esquerda

D 1853
D 1854

MATERIAL
Inox 304

ACABAMENTO
Satinado

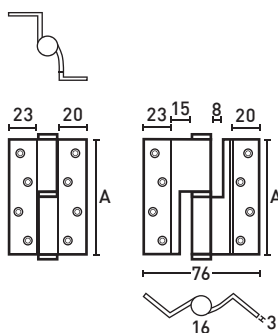

Ref. ^a	A	
D 1854	120	12

- Dobradiça abas quinadas
- Espessura: 3mm
- Olhal Ø16mm
- Toda em inox
- Direita ou Esquerda
- Na imagem: Direita

D 1863
D 1864

MATERIAL
Inox 304

ACABAMENTO
Satinado

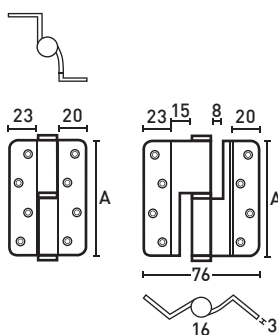

Ref. ^a	A	
D 1864	120	12

- Dobradiça abas quinadas
- Com cantos redondos
- Espessura: 3mm
- Olhal Ø16mm
- Direita ou Esquerda
- Na imagem: Direita

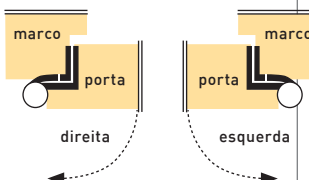

- Dobradiça VARIANT®VN para portas pesadas até 80Kgs
- Espessura 3,5mm
- Olhal Ø20mm
- Eixo interno amovível resistente à torção, com rolamentos axial-radial
- Sem manutenção
- Aplicáveis em portas direitas e esquerdas
- Resistente ao fogo, fumos
- Certificação CE



simonswerk

Ref. ^a	Capacidade Carga 2 Dobradiças	
D VN 2828/100	80 Kgs	10

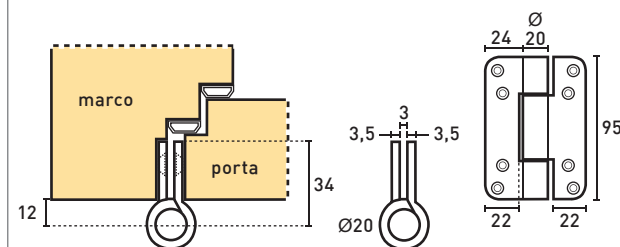

D VN 2828/100



MATERIAL
Inox 304

ACABAMENTO
Satinado

- Dobradiça VARIANT®VN para portas pesadas até 100Kgs
- Espessura 3,5mm
- Olhal Ø20mm
- Eixo interno amovível resistente à torção, com rolamentos axial-radial
- Sem manutenção
- Aplicáveis em portas direitas e esquerdas
- Resistente ao fogo, fumos
- Certificação CE



simonswerk

Ref. ^a	Capacidade Carga 2 Dobradiças	
D VN 2828/120	100 Kgs	2

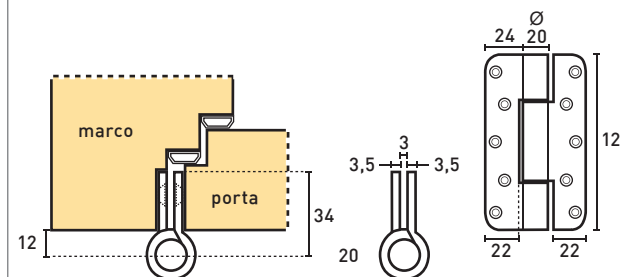

D VN 2828/120



MATERIAL
Inox 304

ACABAMENTO
Satinado

- Dobradiça VARIANT®VN para portas pesadas até 100Kgs
- Espessura 3,5mm
- Olhal Ø20mm
- Eixo interno amovível resistente à torção, com rolamentos axial-radial
- Sem manutenção
- Aplicáveis em portas direitas e esquerdas
- Resistente ao fogo, fumos
- Certificação CE



simonswerk

Ref. ^a	Capacidade Carga 2 Dobradiças	
D VN 5959/120 N	100 Kgs	2

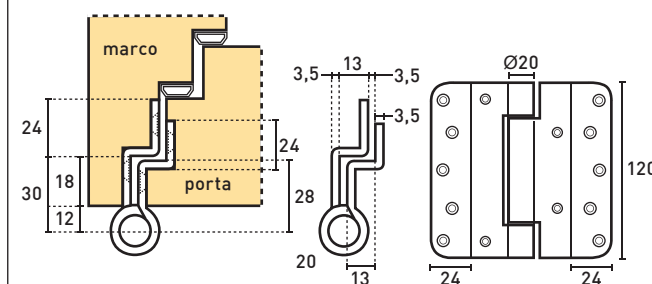

D VN 5959/120 N



MATERIAL
Inox 304

ACABAMENTO
Satinado

- Dobradiça VARIANT®VN para portas pesadas até 160Kgs
- Espessura 3mm
- Olhal Ø15mm
- Eixo interno fixo resistente à torção, com rolamentos axial-radial
- Sem manutenção
- Aplicáveis em portas direitas e esquerdas
- Resistente ao fogo, fumos
- Certificação CE



simonswerk

Ref. ^a	Capacidade Carga 2 Dobradiças	
D VN 2927/160 Planum	160 Kgs	2

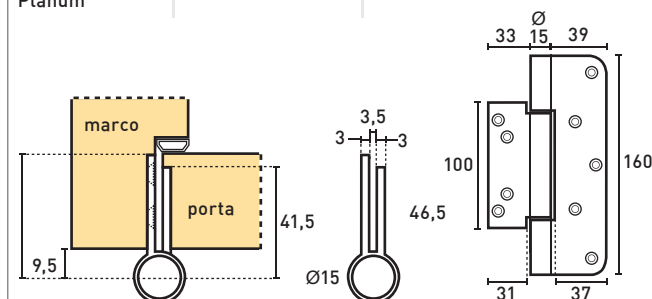

D VN 2927/160 Planum



MATERIAL
Inox 304

ACABAMENTO
Satinado

D VX 7729/160 Planum

MATERIAL
Inox 304

ACABAMENTO
Satinado

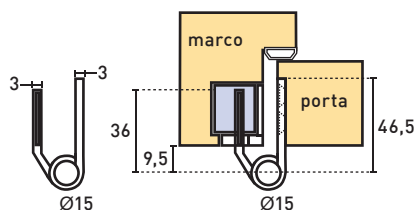
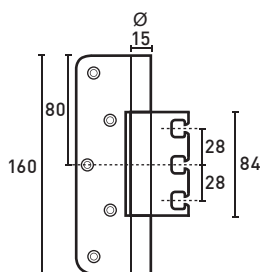

Ref. ^a	Capacidade Carga 2 dobradiças	
D VX 7729/160 Planum	160 Kgs	2

- Dobradiça VARIANT® VX para portas pesadas até 160Kgs
- Espessura 3mm
- Olhal Ø15mm
- Diâmetro fresado 24mm
- Parafuso recomendado 5,0x50mm
- Eixo interno fixo, oculto, c/ rolamentos axial-radial
- Sem manutenção
- Aplicáveis em portas direitas e esquerdas
- Para portas c/ marcos em madeira, aço ou alumínio
- Resistente ao fogo, fumos
- Certificação CE
- Conjuga com elementos para fixação no marco:
VX 2501 3D - receptor
VX 2560 KK - placa ângulo



D VX 2501 3D

MATERIAL
Aço

ACABAMENTO
Zincado

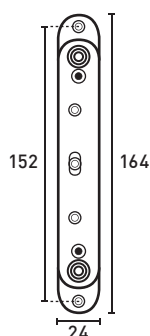

Ref. ^a	Capacidade Carga 2 receptores	
D VX 2501 3D - receptor	200/300 Kgs*	10
D VX 2560 KK - placa	200 Kgs	

*Até 300Kgs em combinação com a placa VX 2570

- D VX 2501 3D - receptor**
Elemento de fixação aplicados em marcos maciços de madeira com as dobradiças VARIANT VX.
- Diâmetro fresado 24mm
 - Para marcos em aço ou alumínio consulte-nos
 - Com regulação/afinação em 3D, de ajustamento contínuo e com fixação permanente à porta por meio de mecanismo de ajuste especial
 - Lateralmente +/- 3mm
Altura +/- 3mm
Profundidade +/- 3mm

D VX 2560 KK

MATERIAL
Inox 304

ACABAMENTO
Satinado

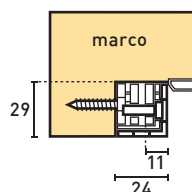
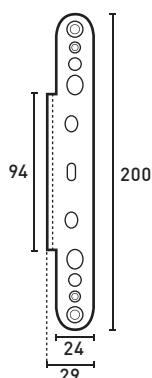

- D VX 2560 KK - placa ângulo**
Elemento de fixação que combina com receptor VX 2501 3D
- Para fixação recomenda-se parafusos com mínimo 6,0x40mm



- Dobradiça VARIANT® VX para portas muito pesadas até 300Kgs
- Espessura 4mm
- Olhal Ø22,5mm
- Diâmetro fresado 24mm
- Parafusos recomendados 6,0x50mm
- Eixo interno amovível, oculto, resistente à torção, c/ rolamentos axial-radial
- Sem manutenção
- Aplicáveis em portas direitas e esquerdas
- Para portas c/ marcos em madeira, aço ou alumínio
- Resistente ao fogo, fumos
- Conjuga com elementos para fixação no marco: VX 2501 3D - receptor
VX 2570 KK - placa ângulo



Ref. ^a	Capacidade Carga 2 dobradiças	
D VX 7729/160-4 N	300 Kgs	2

300 Kgs

D VX 7729/160-4 N

MATERIAL
Inox 304

ACABAMENTO
Satinado

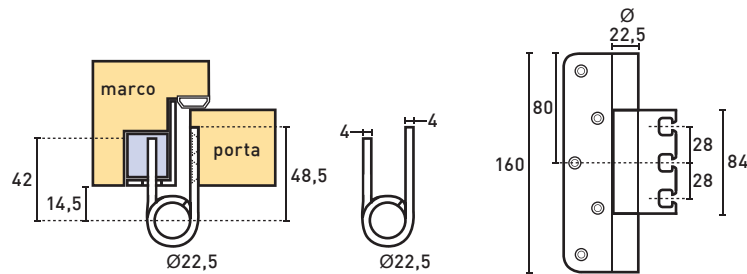

- VX 2501 3D - receptor**
Elemento de fixação aplicados em marcos maciços de madeira com as dobradiças VARIANT VX.
- Diâmetro fresado 24mm
 - Para marcos em aço ou alumínio consulte-nos
 - Com regulação/afinação em 3D, de ajustamento contínuo e com fixação permanente à porta por meio de mecanismo de ajuste especial
 - Lateralmente +/- 3mm
Altura +/- 3mm
Profundidade +/- 3mm

- VX 2570 KK - placa ângulo**
Elemento de fixação que combina com receptor VX 2501 3D



Ref. ^a	Capacidade Carga 2 receptores	
D VX 2501 3D - receptor	200/300 Kgs*	10
D VX 2570 KK	300 Kgs	

*Até 300Kgs em combinação com a placa VX 2570

D VX 2501 3D

MATERIAL
Aço

ACABAMENTO
Zincado

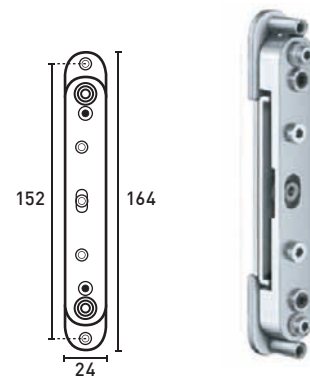

D VX 2570 KK

MATERIAL
Inox 304

ACABAMENTO
Satinado

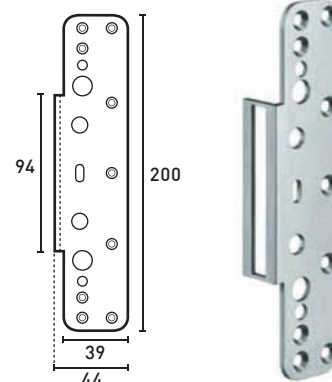
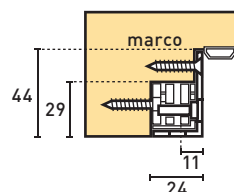

D 3D

MATERIAL
Inox 304

ACABAMENTO
01-Inox Natural

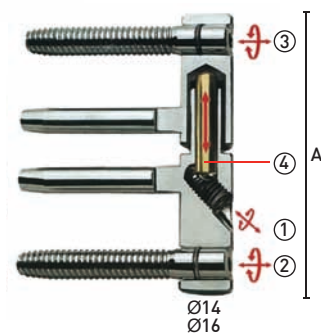

Ref. ^a	Dimensões		
	Ø	A	
D E01165.14.01	14	82	12
D E01165.16.01	16		

Opção dobradiça 3D em aço zincado
D01150.14.15
D01150.16.15
Consultar:
Dobradiças Perno pág. 45.0



Esfera giratória
em aço inox



- Dobradiça de perno 3D em aço inox 18.8/304
- Capacidade carga: 120Kgs (4 dobradiças, 700x2400)
- Dimensões: Ø14x82 e 16x82
- Possibilidade de regulação/afinação em 3 Dimensões:
 - Regulação vertical de 4mm através de ponta cônica rosca ① que actua sobre esfera giratória em inox encamisada no perno móvel ④
 - Regulação horizontal/perpendicularidade da porta ③
 - Regulação pressão/profundidade ②
- Camisa auto-lubrificante
- Adequadas para portas corta-fogo
- Certificação CE
- Capas embelezadoras de cobertura em diversos acabamentos
- Disponibilizam-se moldes adequados para aplicação

**EMBELEZADORES
Para dobradiças 3D**

MATERIAL
ABS

ACABAMENTOS
50-Dourado
21-Niquelado Mate
91-Branco
93-Negro
94-Castanho

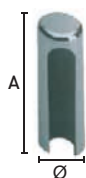

Ref. ^a	Dimensões		
	Ø	A	
E01151.14.xx	14	47	40
E01151.16.xx	16		

- Capas cobertura embelezadoras para dobradiças perno 3D com Ø14 e Ø16mm
- 1 dobradiça / 2 embelezadores

**MOLDES
Para dobradiças 3D**

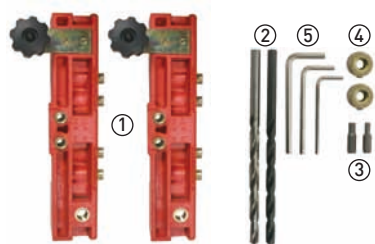

Ref. ^a	Descrição	
M E00112.16.04	Para dobradiças de perno 3D e TOP Ø14 e Ø16	1

- ① 2 Placas/moldes
- ② 2 Brocas 7,7mm + 7,9mm
- ③ 2 Ponteiras "Allen" para aparafusador
- ④ 2 Topos para brocas
- ⑤ 3 Chaves "Allen"

- Moldes para aplicação/montagem de dobradiças de perno 3D e TOP com Ø14 e Ø16mm
- Para uma eficiente e rápida aplicação
- Para portas/janelas de batente (sobrepostas)

D 8118

MATERIAL
Inox

ACABAMENTO
Satinado



Ref. ^a	Dimensões		
	Ø	A	
D 8118.14	14	48	12

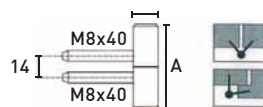

- Dobradiça de perno para portas ou janelas em inox satinado
- Dimensões: Ø14x48 mm

- Dobradiça Leme
- Espessura: 2,5mm
- Toda em inox
- Direita ou Esquerda

Ref. ^a	Dimensões					E	Cubo
	A	B	C	D	E		
D 8112X2½	65	49	15	3	12	12	
D 8112x3½	90	65	25	2			

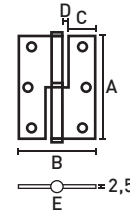

D 8112

MATERIAL
Inox 304

ACABAMENTO
Satinado

- Dobradiça ½ Balanço
- Espessura: 2,5mm
- Toda em inox
- Direita ou Esquerda

Ref. ^a	Dimensões					E	Cubo
	A	B	C	D	E		
D 8312x3	76	59	18	5	12	12	
D 8312x3½	90	66	21				
D 8312X4	100	75	25	6			

Ref^a D 8312x4 tem 4 furos em cada aba

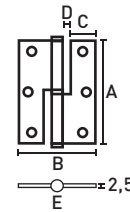

D 8312

MATERIAL
Inox 304

ACABAMENTO
Satinado

- Dobradiça ½ Balanço
- Espessura: 2mm
- Toda em inox
- Direita ou Esquerda

Ref. ^a	Dimensões					E	Cubo
	A	B	C	D	E		
D 8319x2½	63	51	15	5	10	12	
D 8319x3	76	57	18	5			
D 8319x3½	90	70	20	9	11		

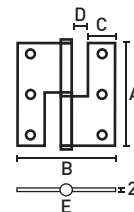

D 8319

MATERIAL
Inox 304

ACABAMENTO
Satinado

- Dobradiça Balanço
- Espessura: 2,5mm
- Toda em inox
- Direita ou Esquerda

Ref. ^a	Dimensões					E	Cubo
	A	B	C	D	E		
D 8412x3	75	75	20	11	12	12	
D 8412x3½	90	75	20	11			
D 8412x4	100	86	24	13			

Ref^a D 8412x4 tem 4 furos em cada aba

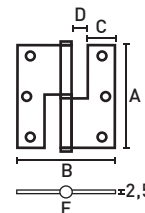

D 8412

MATERIAL
Inox 304

ACABAMENTO
Satinado

- Dobradiça Balanço
- Espessura: 3mm
- Olhal Ø16mm
- Toda em inox
- Direita ou Esquerda

Ref. ^a	Dimensões					E	Cubo
	A	B	C	D	E		
D 8516x4	100	86	25	10	16	12	

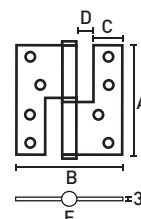

D 8516

MATERIAL
Inox 304

ACABAMENTO
Satinado

D 8612

MATERIAL
Inox 304

ACABAMENTO
Satinado

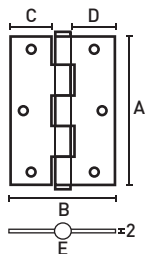

Ref. ^a	Dimensões					
	A	B	C	D	E	
D 8612x3	75	56	23	-	11	12
D 8612x3½	89	58	23	24	11	

- Dobradiça Fiel
- Eixo amovível
- Espessura: 2mm
- Toda em inox

D 8022/100

MATERIAL
Inox 304

ACABAMENTO
Satinado

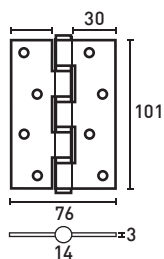

Ref. ^a	Dimensões					
	A	B	C	D	E	
D 8022/100	101	76	30	-	14	6

- Dobradiça Fiel
- Eixo amovível
- Com rolamentos esferas
- Espessura: 3mm
- Toda em inox

6

D 8022/125

MATERIAL
Inox 304

ACABAMENTO
Satinado

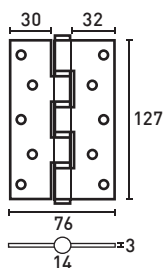

- Dobradiça Fiel
- Eixo amovível
- Com rolamentos esferas
- Espessura: 3mm
- Toda em inox

6

DS 8022
Segurança

MATERIAL
Inox 304

ACABAMENTO
Satinado

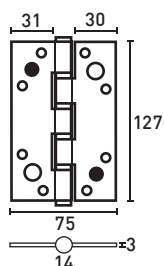

- Dobradiça Segurança Fiel
- Espessura: 3mm
- Com rolamentos esferas
- Eixo amovível
- Toda em inox

2

- Dobradiça Leme
- Espessura chapa: 2mm
- Anilha / Carrapeta em LNM
- Eixo Aço Zincado
- Direita ou Esquerda

Ref. ^a	Dimensões					
	A	B	C	D	E	
D 71 TCx2½	63	46	17	1	10	12
D 71 TCx3	76	54	20	2	11	
D 71 TCx3½	89	59	22	2	11	
D 71 TCx4	101	62	23	2	12	

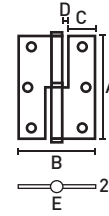

D 71 TC

MATERIAL
Inox 430

ACABAMENTO
Satinado

- Dobradiça ½ Balanço
- Espessura chapa: 2mm
- Anilha / Carrapeta em LNM
- Eixo Aço Zincado
- Direita ou Esquerda

Ref. ^a	Dimensões					
	A	B	C	D	E	
D 73 TCx2½	63	50	15	5	10	12
D 73 TCx3	76	57	17	6	11	
D 73 TCx3½	89	69	20	9	11	
D 73 TCx4	101	73	22	9	12	

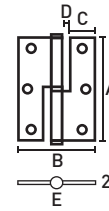

D 73 TC

MATERIAL
Inox 430

ACABAMENTO
Satinado

- Dobradiça Fiel
- Eixo amovível
- Espessura chapa: 2mm
- Anilha / Carrapeta em LNM
- Eixo Aço Zincado
- Direita ou Esquerda

Ref. ^a	Dimensões					
	A	B	C	D	E	
D 85 TCx2½	64	46	18	-	10	12
D 85 TCx3	76	56	22	-	11	
D 85 TCx3½	89	59	23	24	11	

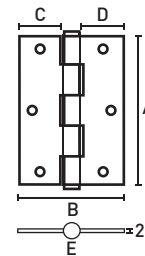

D 85 TC

MATERIAL
Inox 430

ACABAMENTO
Satinado

- Dobradiça com abas quinadas
- Espessura: 2mm
- Direita ou Esquerda

Ref. ^a	Dimensões							
	A	B	C	D	E	F	G	
D 700 TCx 3	76	50	17	19	11	10	8	12
D 700 TCx 3½	89	52	16	19	11	12	8	

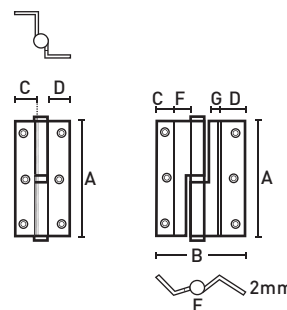

Na imagem
Esquerda

D 700 TC

MATERIAL
Inox 430

ACABAMENTO
Satinado

D 600
Piano
MATERIAL
 Inox 304

ACABAMENTO
 Satinado

Ref. ^a	Dimensões				
	A	B	E	e	
D 600-25/0,6	2000	25	3,5	0,6	
D 600-30/0,6	2000	30	3,5	0,6	
D 600-40/0,6	2000	40	3,5	0,6	
D 600-60/1,2	2000	60	-	1,2	-
D 600-80/1,2	2000	80	-	1,2	

- Dobradiça de piano
- Comprimento: 2000mm
- Largura (abas abertas)
Ver quadro
- Espessura de 0,6 e 1,2mm

- Dobradiça abas redondas
- Espessura: 2,5mm
- Toda em inox
- Direita ou Esquerda

Ref. ^a	Dimensões					
	A	B	C	D	E	
D 8313 ARx3½	90	65	16	11	12	12



- Dobradiça abas redondas
 - Espessura: 3mm
 - Olhal Ø16mm
 - Toda em inox
 - Direita ou Esquerda
- Com marcação CE,
solicitar ref. D 1777 AR

Ref. ^a	Dimensões					
	A	B	C	D	E	
D 8314 ARx3½	90	70	20	9	12	12



Ref. ^a	Dimensões					
	A	B	C	D	E	
D 8516 ARx4	100	86	25	10	16	12
D 1777 ARx4	100	86	25	10	16	12



CE
D 1777 AR

- Dobradiça abas redondas tipo H
- Espessura: 2,5mm
- Toda em inox
- Direita ou Esquerda

Ref. ^a	Dimensões					
	A	B	C	D	E	
D 8323 ARx3½	92	70	17	12	12	12



- Dobradiça abas redondas tipo H
- Espessura: 2mm
- Toda em inox
- Direita ou Esquerda

Ref. ^a	Dimensões					
	A	B	C	D	E	
D 5017/100 AR	100	58	14	9	12	12



D 5018 AR

MATERIAL
Inox 304

ACABAMENTO
Satinado



Ref. ^a	Dimensões					
	A	B	C	D	E	
D 5018/100 AR	100	58	14	9	12	12

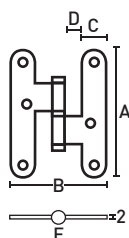

- Dobradiça abas redondas tipo H
- Espessura: 2mm
- Toda em inox
- Direita ou Esquerda

D 5060

MATERIAL
Inox 304

ACABAMENTO
Satinado



Ref. ^a	Dimensões					
	A	B	C	D	E	
D 5060x3	75	65	24	-	12	12

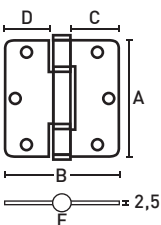

- Dobradiça Fiel cantos redondos
- Eixo amovível
- Espessura: 2,5mm
- Toda em inox

D 700/150x80

MATERIAL
Inox 304

ACABAMENTO
Satinado



 12

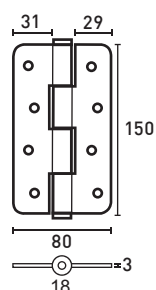

- Dobradiça fiel cantos redondos
- Espessura: 3mm
- Para portas de edifícios incluindo portas corta-fogo
- Certificação CE

DS 571
Segurança

MATERIAL
Inox 304

ACABAMENTO
Satinado



 6

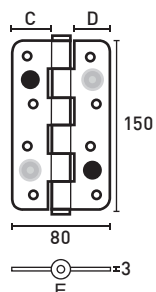

- Dobradiça Segurança Fiel com cantos redondos
- Eixo amovível
- Espessura: 3mm
- Toda em inox
- Certificação CE



- Dobradiças de mola
- Dimensão 120x80mm
- Espessura 2,5mm
- Olhal 17mm
- Tubo interior e mola em inox
- Testada para: 500 000 ciclos
- Fecha a porta automaticamente
- Força/potência fecho regulável
- Para portas de alumínio ou madeira
- Capacidade de carga ver imagem técnica

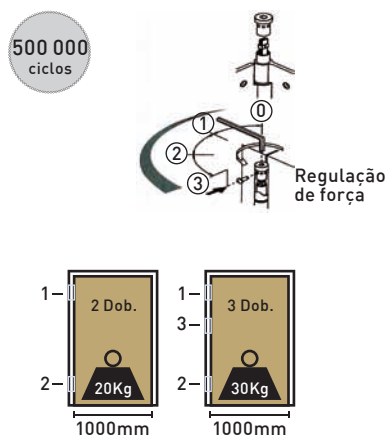

DM 5314J
Mola

MATERIAL
Inox 304

ACABAMENTO
Satinado



- Dobradiças de mola para portas vai-vem
- Dimensão 120x133mm
- Espessura 2,5 mm
- Olhal Ø17mm
- Tubo interior e mola em inox
- Testada para: 500 000 ciclos
- Fecha a porta automaticamente
- Força/potência fecho regulável
- Para portas de alumínio ou madeira
- Capacidade de carga ver imagem técnica

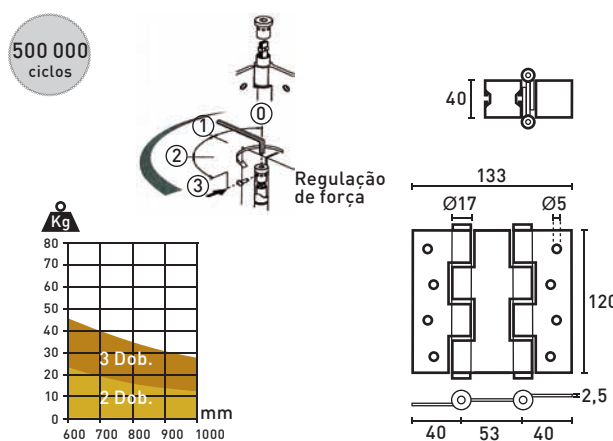

DM 5414J
Vai-Vem

MATERIAL
Inox 304

ACABAMENTO
Satinado



- Dobradiças de mola
- Dimensão 180x80mm
- Espessura 3 mm
- Olhal Ø18mm
- Tubo interior e mola em inox
- Testada para: 500 000 ciclos
- Fecha a porta automaticamente
- Força/potência fecho regulável
- Para portas de alumínio ou madeira
- Capacidade de carga ver imagem técnica

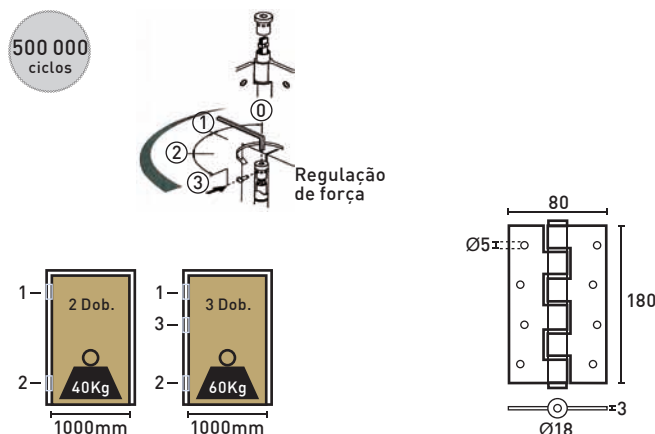

DM 5814J
Mola

MATERIAL
Inox 304

ACABAMENTO
Satinado



- Dobradiças de mola para portas vai-vem
- Dimensão 180x133mm
- Espessura 3mm
- Olhal Ø18mm
- Tubo interior e mola em inox
- Testada para: 500 000 ciclos
- Fecha a porta automaticamente
- Força/potência fecho regulável
- Para portas de alumínio ou madeira
- Capacidade de carga ver imagem técnica

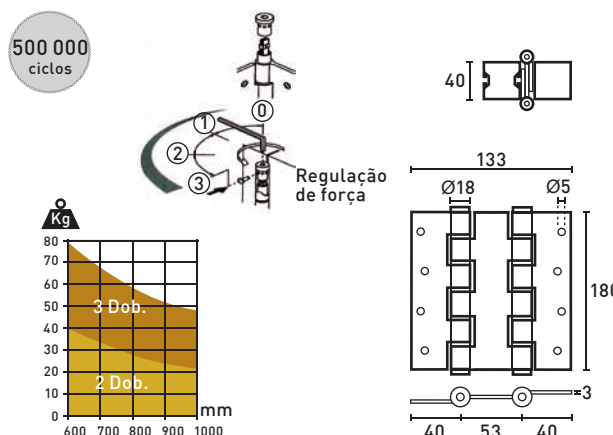

DM 5914J
Vai-Vem

MATERIAL
Inox 304

ACABAMENTO
Satinado



**DM 650
Vai-Vem**

MATERIAL
Inox 430

ACABAMENTO
Satinado

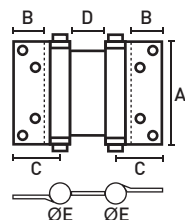

Ref. ^a	Dimensões					
	A	B	C	D	E	
DM 650x3	75	22	34	25	23	2

- Dobradiças de mola para portas vai-vem
- Fecha a porta automaticamente
- Força/potência fecho regulável

**DM 652
Vai-Vem**

MATERIAL
Inox 304

ACABAMENTO
Satinado

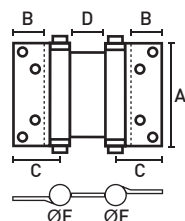

Ref. ^a	Dimensões					
	A	B	C	D	E	
DM 652x4	103	26	40	32	19	2

- Dobradiças de mola para portas vai-vem
- Fecha a porta automaticamente
- Força/potência fecho regulável

**DM 1847
Mola**

MATERIAL
Inox 304

ACABAMENTO
Satinado

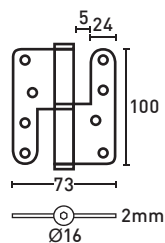

3

- Dobradiça de mola
- Direita ou Esquerda
- Fecha a porta automaticamente
- Força/potência fecho regulável

**DM 6314J
Mola**

MATERIAL
Inox 304

ACABAMENTO
Satinado

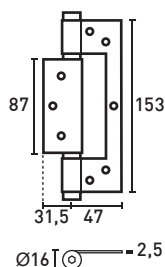

2

- Dobradiça de mola para portas de madeira
- Fecha a porta automaticamente
- Força/potência fecho regulável
- Rotação 180°
- Não necessita de fresar a madeira
- Capacidade de carga, para portas com largura de 1000mm e pesos até: 40Kgs: 2 dobradiças 60Kgs: 3 dobradiças

- Dobradiça / giro pivotante regulável para portas interiores com batente
- Para portas com:
Largura mínima 600mm
Espessura mínima 35mm
Peso até 65 kgs
- Rotação abertura até 180°
- Regulável em 3 dimensões através do parafuso excêntrico
- Fornecida em kit (giro superior + inferior)
conteúdo do kit: 2 corpos dobradiça; 2 esquadros; 2 anilhas; 1 parafuso segurança
- Indicar portas Direitas ou Esquerdas

IMPORTANTE:

Definição direita/esquerda de acordo com a norma DIN 107 [posição contrária ao que habitualmente está definido]
Ver desenho técnico

Ref. ^a			
D E10073.10.16	Portas direitas		1
D E10073.11.16	Portas esquerdas		

D COMPACT

MATERIAL: Aço
ACABAMENTO: Niquel Mate

Porta
Corpo superior

Corpo inferior

Marco

Esquadro superior

Esquadro inferior

- Dobradiça / giro pivotante regulável para portas interiores com batente
- Fornecida em kit (pivot superior + inferior) para portas ambidestras (direitas e esquerdas)
- Espessura porta com 41, 44 e 45mm e peso até 45 kgs
- Possibilidade de abertura até 180°
- Permite que o fabricante unifique a fabricação das portas e aros pois, utilizando a fechadura Mediana AGB de trinco central reversível permite que o instalador posteriormente modifique o sentido de abertura da porta, revertendo o trinco e invertendo a dobradiça, conforme se indica no esquema.

Para mais informação favor consultar.

Ref. ^a	Acabamento	Espessura Porta	
D E10006.41.16	Niquelado Brilhante	41mm	1
D E10006.41.34	Cromado Mate		

Opcões: Espessuras porta com 44 e 45mm

D 2R

MATERIAL: Aço
ACABAMENTO: Niquel Brilhante, Niquel Mate

Ref. ^a	Espessura porta	X
D E10006.41	41mm	8
D E10006.44	44mm	11
D E10006.45	45mm	13.8

D 1960

MATERIAL
Inox 304

ACABAMENTO
Satinado

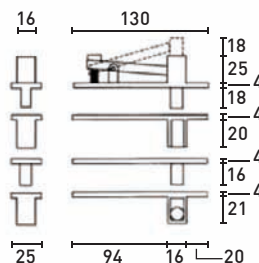

- Giro pivotante para portas batente ou vai-vem
- Jogo (superior + inferior)
- Rotação até 360°
- Giro inferior com esfera de apoio
- Capacidade carga max. aprox. 100Kgs



D 1961

MATERIAL
Inox 304

ACABAMENTO
Satinado

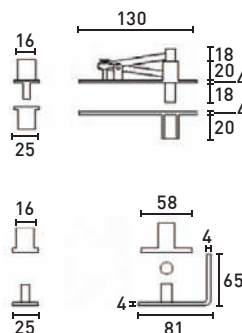

- Giro pivotante para portas batente ou vai-vem
- Jogo (superior + inferior)
- Rotação até 360°
- Giro inferior com esfera de apoio
- Capacidade carga max. aprox. 100Kgs



D 1962

MATERIAL
Inox 304

ACABAMENTO
Satinado

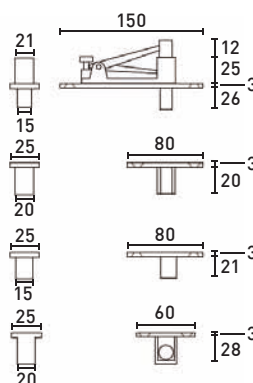

- Giro pivotante para portas batente ou vai-vem
- Jogo (superior + inferior)
- Rotação até 360°
- Giro inferior com esfera de apoio
- Capacidade carga max. aprox. 200Kgs



**D 1990
D 1991**

Refª	Sistema	Cap. Carga
D 1990	com mola	45Kgs
D 1991	hidráulico	65Kgs

MATERIAL
Inox 304

ACABAMENTO
Satinado

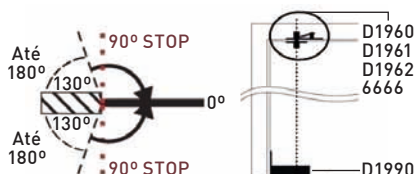
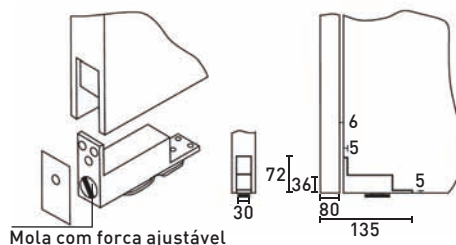

- Giro de dupla acção para portas batente ou vai-vem
- Rotação/abertura até 180° com retenção a 90°
- Mola com força ajustável
- Para portas com:
Largura até 900mm
Peso até 45Kgs ou 65Kgs
Espessura 35-45mm
- Corpo em aço com capa cobertura em inox 304
- Aplicado no topo inferior da porta
- No topo superior aplicar o pivot superior dos giros D1960, 1961, 1962 ou 6666



- Giro pivotante superior para portas vai-vem ou batente
- Rotação até 360°
- Com regulação
- Conjuga com ponto giro 9788 ou 109621 e com braço 7432 a aplicar na parte inferior da porta
- Acessório complementar: Placa embelezadora 6375
- Geze

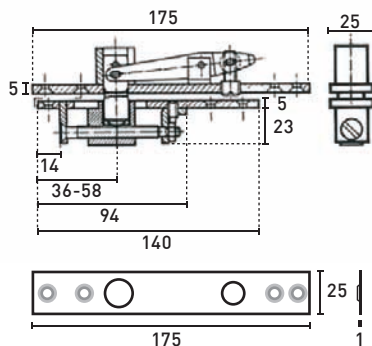

MACE 6666

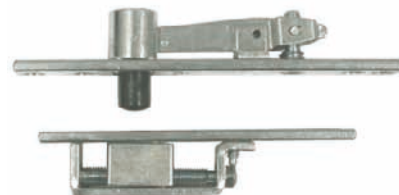

MATERIAL
Aço

ACABAMENTO
Zincado

MACE 6375
Placa embelezadora
inox satinado



- Braço inferior para portas vai-vem ou batente
- Aplica-se conjugado com ponto giro 9788 ou 109621 e com molas pavimento Geze
- Capacidade carga até 300Kgs
- Geze

300 Kgs

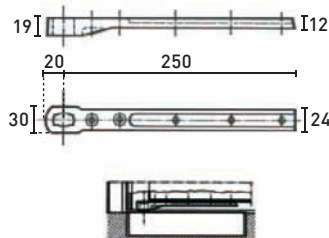

MACE 7432

MATERIAL
Aço

ACABAMENTO
Zincado



- Pivot inferior para porta vai-vem ou batente a aplicar no pavimento, conjugado com o braço inferior 7432 ou com braço inferior para portas vidro PT10
- Na parte superior da porta, pode-se aplicar o pivot superior 6666
- Capacidade carga máxima aprox. 250 Kgs
- Acessório complementar: Placa embelezadora 12846
- Geze

250 Kgs

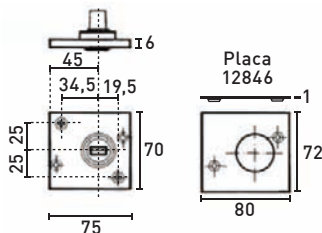

MACE 9788

MATERIAL
Aço

ACABAMENTO
Zincado

MACE 12846
Placa embelezadora
inox satinado



- Pivot inferior para porta vai-vem ou batente a aplicar no pavimento, conjugado com o braço inferior 7432 ou com braço inferior para portas vidro PT10
- Na parte superior da porta, pode-se aplicar o pivot superior 6666
- Capacidade carga máxima aprox. 150 Kgs
- Geze

150 Kgs

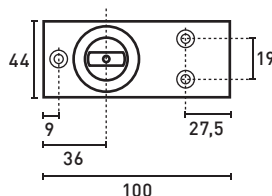

MACE 109621

MATERIAL
Aço

ACABAMENTO
Zincado



MACE 44579

MATERIAL
Aço

ACABAMENTO
Zincado

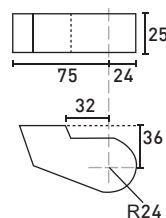
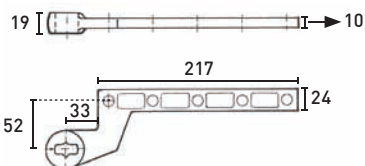

Capas embelezadoras
alumínio

MACE 6792
Esquerda

MACE 6796
Direita

Dtº/Esqº
Norma DIN 107



- Braço inferior para portas batente
- Aplica-se conjugado com:
 - Ponto giro 9788 ou 109621
 - Molas pavimento Geze
- Capacidade carga até 300Kgs
- Acessório complementar: Capa embelezadora 6796 ou 6792
- Geze



MACE 44787

MATERIAL
Aço

ACABAMENTO
Zincado

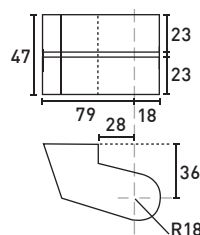
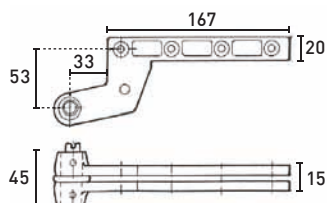

Capa embelezadora
alumínio
MACE 1089



- Braço superior para portas batente
- Rotação até 360º
- Aplica-se conjugado com:
 - Braço inferior 44579
- Acessório complementar: Capa embelezadora 1089
- Geze



M TS 500 N M TS 500 NV

MATERIAL
Aço
Tampa Inox

ACABAMENTO
Satinado

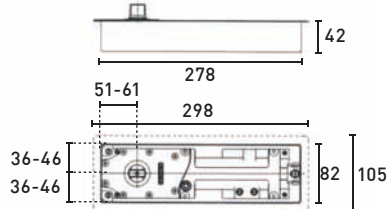

- Molas de pavimento para portas de batente ou vai-vem

TS 500 N - EN3 CR

- Para portas até 100Kgs e largura até 950mm
- Força fecho 3 - Fixa Norma EN1154

TS 500 NV - EN1-4 CR

- Para portas até 150Kgs e largura até 1100mm
- Força fecho 1 a 4 Regulável
- Norma EN1154

TS 550 NV - EN3-6

- Para portas até 300Kgs e largura até 1400mm
- Força fecho 3 a 6 Regulável Norma EN1154
- Geze



M TS 550 NV

MATERIAL
Aço
Tampa Inox

ACABAMENTO
Satinado

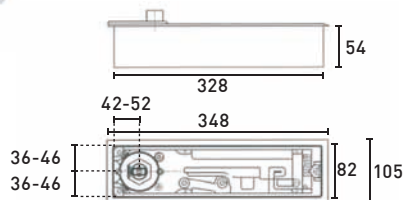

Certificação
UNE-EN 1154



portas corta-fogo

Informações técnicas detalhadas consultar catálogo
Molas para Portas





Porta vidro
Com dobradiça
GLISS
e fechadura **HCS**
modelo PARIS



DV GLISS

MATERIAL
Alumínio

ACABAMENTOS
Cromado Mate



- Dobradiças GLISS para portas de vidro
- Funcionamento: Para portas Dt^{as} ou Esq^{as} Rotação 180°
- Espessura de vidro: De 8 a 12mm
- Carga máxima por porta: 55Kgs / 2 dobradiças
- Largura máxima: 900mm
- Regulação: Excêntrico 3mm
- Marco: 30 a 42mm

- Adequadas para conjugar com fechaduras para portas de vidro Mod. Forma, PremiApri ou HCS

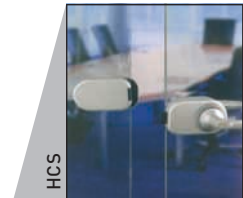
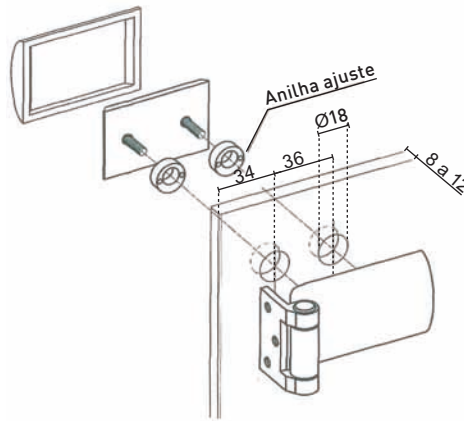
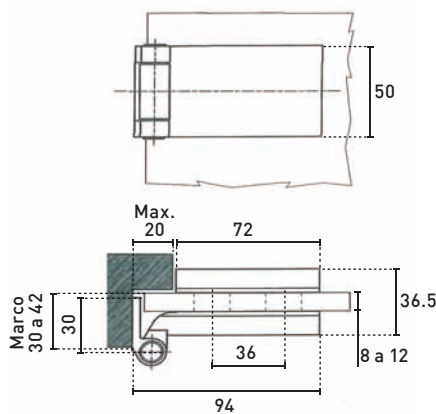

- Dobradiça vidro / vidro 180°
- Vidro de 8 a 12 mm
- Peso máximo porta 50Kg
- Fecho automático a 25°
- 100 000 ciclos

DV 43

MATERIAL
Inox 304
Latão

ACABAMENTO
IS
LCB

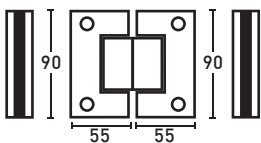
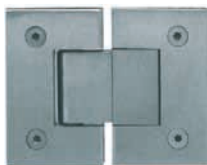

- Dobradiça parede / vidro central
- Vidro de 8 a 12 mm
- Peso máximo porta 50Kg
- Fecho automático a 25°
- 100 000 ciclos

DV 80

MATERIAL
Latão

ACABAMENTO
LCB
LNM

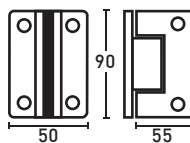

- Braço inferior para porta vidro
- Vidro de 8 a 19 mm
- Adapta-se com molas pavimento ou pivôt inferior Geze

PT 10

MATERIAL
Inox 304

ACABAMENTO
IS

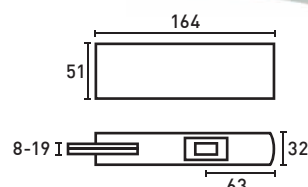

- Dobradiça giro
- Vidro de 8 a 12 mm
- Peso máximo porta 50Kg
- Fecho automático a 25°
- 100 000 ciclos

DV 82

MATERIAL
Latão

ACABAMENTO
LCB
LNM

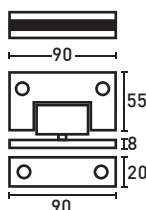

Soluções integrais de ferragens para portas de vidro

- Dobradiças, fechaduras, sistemas para portas correr, puxadores e acessórios para portas de edifícios ou mobiliário em vidro.

Informação integral destes e outros modelos, consultar catálogo Ferragens para Vidro.



Batista Gomes

**soluções em
ferragens**
para todos os ambientes

DOBRADIÇAS LATÃO, ZAMAC, ALUMÍNIO E AÇO

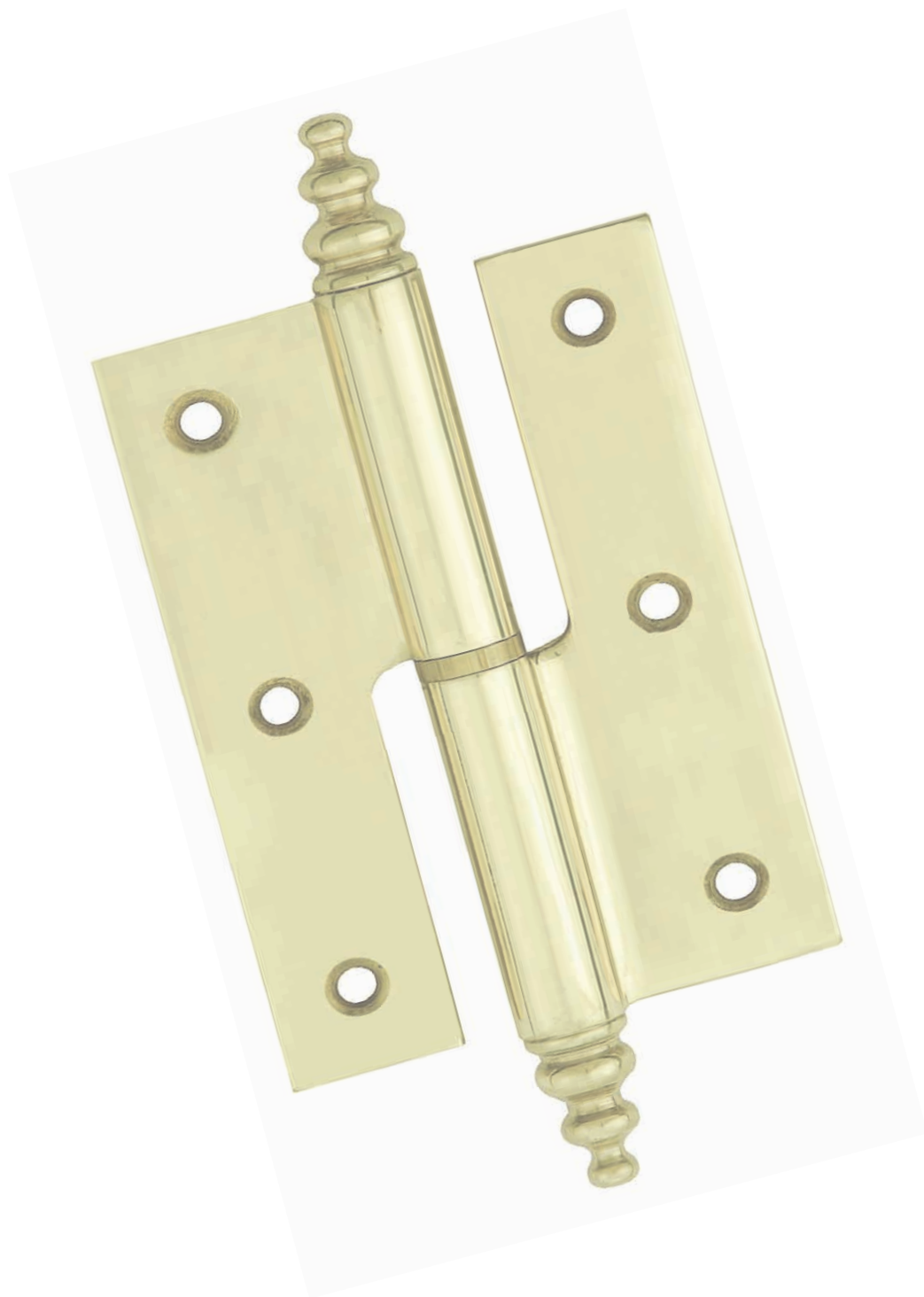

- Dobradiça Leme
- Latão forjado/estampado quente
- Direita ou Esquerda

Ref. ^a	Dimensões				
	A	B	C	E	
D 401x2½	63	42	17	8	12
D 401x3	76	52	20	10	
D 401x3½	88	57	21	12	
D 401x4	101	60	23	13	

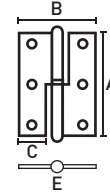

D 401

MATERIAL
Latão

ACABAMENTOS
LP
LB
LNM

- Dobradiça Balanço
- Latão forjado/estampado quente
- Direita ou Esquerda

Ref. ^a	Dimensões				
	A	B	C	E	
D 403x2½	63	53	14	10	12
D 403x3	76	65	18	11	
D 403x3½	88	74	21	12	
D 403x4	101	78	22	13	

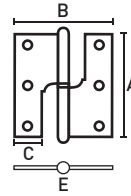

D 403

MATERIAL
Latão

ACABAMENTOS
LP
LB
LNM

- Dobradiça ½ Balanço
- Latão forjado/estampado quente
- Direita ou Esquerda

Ref. ^a	Dimensões				
	A	B	C	E	
D 405x2½	63	49	14	10	12
D 405x3	76	53	16	10	
D 405x3½	88	59	18	12	
D 405x4	101	68	20	12	

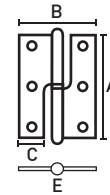

D 405

MATERIAL
Latão

ACABAMENTOS
LP
LB
LNM

- Dobradiça Fiel
- Eixo amovível
- Latão forjado/estampado quente

Ref. ^a	Dimensões				
	A	B	C	E	
D 413x2½	63	48	17	10	12
D 413x3	76	53	18	10	
D 413x3½	88	60	21	12	
D 413x4	101	63	23	12	

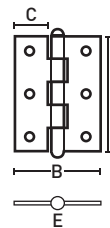

D 413

MATERIAL
Latão

ACABAMENTOS
LP
LB
LNM
LLPr

- Dobradiça Balanço
- Perfil latão
- Direita ou Esquerda

Ref. ^a	Dimensões				
	A	B	C	E	
D 503x3	76	65	16	12	12

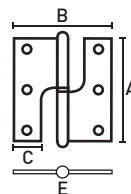

D 503

MATERIAL
Latão

ACABAMENTOS
LB

D 6903

MATERIAL
Latão

ACABAMENTOS
LP
LB
LNE
LNM
LLPr

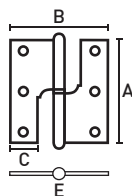

Ref. ^a	Dimensões				
	A	B	C	E	
D 6903x2½	63	51	14	9	12
D 6903x3	75	62	17	10	
D 6903x3½	87	72	20	12	
D 6903x4	100	79	22	13	

- Dobradiça Balanço
- Direita ou Esquerda

D 6905

MATERIAL
Latão

ACABAMENTOS
LP
LB
LNE
LNM
LLPr

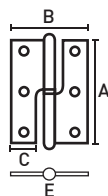

Ref. ^a	Dimensões				
	A	B	C	E	
D 6905x2½	63	47	14	9	12
D 6905x3	75	51	16	10	
D 6905x3½	87	59	19	12	
D 6905x4	100	68	20	13	

- Dobradiça ½ Balanço
- Direita ou Esquerda

D 6909

MATERIAL
Latão

ACABAMENTOS
LP
LB
LLPr

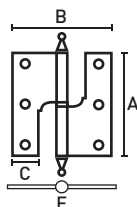

Ref. ^a	Dimensões				
	A	B	C	E	
D 6909x2½	63	51	14	9	12
D 6909x3	75	62	17	10	
D 6909x3½	87	72	20	12	
D 6909x4	100	79	22	13	

- Dobradiça Balanço com pirâmide
- Direita ou Esquerda

D 6911

MATERIAL
Latão

ACABAMENTOS
LP
LB
LLPr

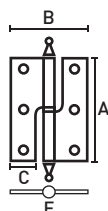

Ref. ^a	Dimensões				
	A	B	C	E	
D 6911x2½	63	47	14	9	12
D 6911x3	75	50	16	10	
D 6911x3½	87	60	19	12	
D 6911x4	100	68	20	13	

- Dobradiça ½ Balanço com pirâmide
- Direita ou Esquerda

D 511

MATERIAL
Latão

ACABAMENTO
LB

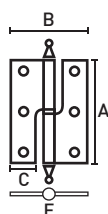

Ref. ^a	Dimensões				
	A	B	C	E	
D 511x3	76	52	16	10	12
D 511x3½	88	57	17	12	

- Dobradiça ½ Balanço com pirâmide
- Perfil latão
- Direita ou Esquerda

- Dobradiça Balanço
- Topo recto
- Direita ou Esquerda

Ref. ^a	Dimensões				
	A	B	C	E	
D 103 TCx3	76	65	16	12	12
D 103 TCx3½	89	80	23	12	

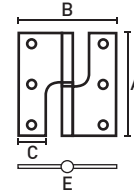

D 103

MATERIAL
Latão

ACABAMENTO
LNM

- Dobradiça ½ Balanço
- Topo recto
- Direita ou Esquerda

Ref. ^a	Dimensões				
	A	B	C	E	
D 105 TCx3	76	52	17	10	12
D 105 TCx3½	89	57	18	12	

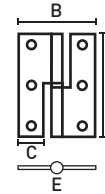

D 105

MATERIAL
Latão

ACABAMENTO
LNM

- Dobradiça ½ Balanço
- Topo recto
- Direita ou Esquerda

Ref. ^a	Dimensões				
	A	B	C	E	
D 65105 TCx2½					12
D 65105 TCx3	76	52	17	10	
D 65105 TCx3½	88	58	19	12	
D 65105 TCx4					

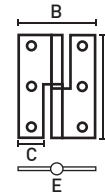

D 65105

MATERIAL
Latão

ACABAMENTOS
LB
LNM

D 86

MATERIAL
Latão

ACABAMENTOS
LP
LB
LNM



Ref. ^a	Dimensões				
	A	B	C	E	
D 86x5	125	87	28	14	6

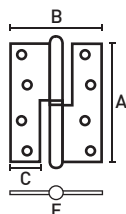

- Dobradiça 1/2 Balanço
- Dimensão: 125x87mm
- Direita ou Esquerda

D 404

MATERIAL
Latão

ACABAMENTOS
LP
LB
LNM
LLPr

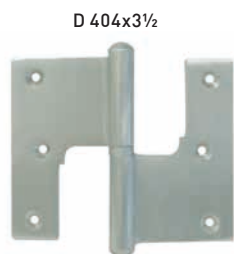

Ref. ^a	Dimensões					
	A	B	C	D	E	
D 404x3½	83	106	22	26	12	6
D 404x4	100	132	26	34	13	

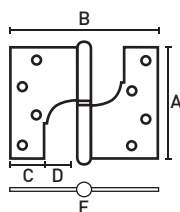
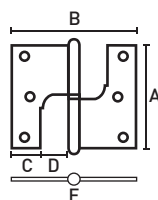

- Dobradiça Balanço especial
- Direita ou Esquerda

D 700

MATERIAL
Latão

ACABAMENTOS
LP
LB



Na imagem Direita

D 700 TC

MATERIAL
Inox 430

ACABAMENTO
Satinado



Na imagem Esquerda

Ref. ^a	Dimensões							
	A	B	C	D	E	F	G	
D 700x3	76	50	17	19	11	10	8	12
D 700x3½	89	52	16	19	11	12	8	
D 700 TCx 3	76	50	17	19	11	10	8	12
D 700 TCx 3½	89	52	16	19	11	12	8	

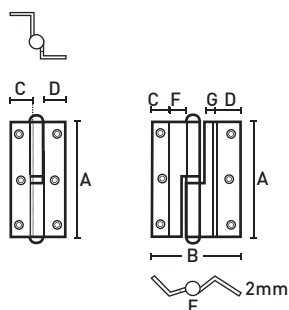

- Dobradiça com abas quinadas
- Chapa latão
- Espessura: 2mm
- Direita ou Esquerda

- Dobradiça Balanço com abas redondas
- Direita ou Esquerda

Ref. ^a	Dimensões				
	A	B	C	E	
D 303x3	76	65	18	11	12
D 303x3½	88	74	20	12	

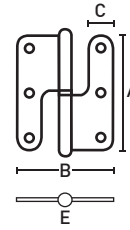

D 303

MATERIAL
Latão

ACABAMENTOS
LP
LB
LNM

- Dobradiça ½ Balanço com abas redondas
- Direita ou Esquerda

Ref. ^a	Dimensões				
	A	B	C	E	
D 305x3	76	52	16	10	12
D 305x3½	88	59	18	12	

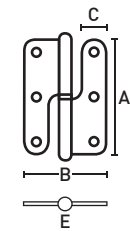

D 305

MATERIAL
Latão

ACABAMENTOS
LP
LB
LNM

- Dobradiça Balanço com abas redondas
- Direita ou Esquerda

Ref. ^a	Dimensões				
	A	B	C	E	
D 971x3	76	54	14	11	12
D 976x3½	92	62	17	12	
D 970x4	108	74	20	15	

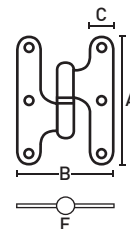

D 970

D 971

D 976

MATERIAL
Latão

ACABAMENTOS
LP
LB
LNB
LNM

- Dobradiça ½ Balanço com cantos redondos
- Direita ou Esquerda

Ref. ^a	Dimensões				
	A	B	C	E	
D 69305x3	75	57	17	10	12
D 69305x3½	87	59	19	11	

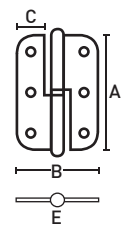

D 69305

MATERIAL
Latão

ACABAMENTOS
LP
LB
LNM

- Dobradiça Balanço com abas redondas
- Direita ou Esquerda

Ref. ^a	Dimensões				
	A	B	C	E	
D 69323x3	78	58	14	11	12
D 69323x3½	92	67	17	12	
D 69323x4	-	-	-	-	

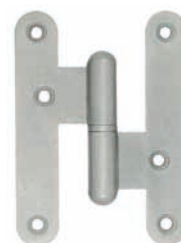
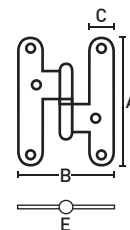

D 69323

MATERIAL
Latão

ACABAMENTOS
LPS
LB
LNE
LNM

D 69313

MATERIAL
Latão

ACABAMENTOS
LP
LB
LNE
LNM

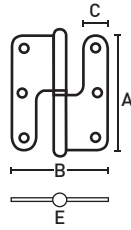

Ref. ^a	Dimensões				
	A	B	C	E	
D 69313x3½	87	76	20	11	12

- Dobradiça Balanço com abas redondas
- Direita ou Esquerda

D 69313 TC

MATERIAL
Latão

ACABAMENTOS
LP
LN
LNE
LNM

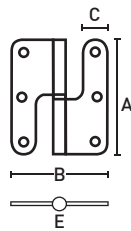

Ref. ^a	Dimensões				
	A	B	C	E	
D 69313 TCx3½	87	76	19	12	12

- Dobradiça Balanço com abas redondas
- Topo recto
- Direita ou Esquerda

Ref. ^a	Ref. ^a	Dimensões			
		A	B	C	E
D 6903x2½	D 6909x2½	63	51	14	9
D 6903x3	D 6909x3	75	62	17	10
D 6903x3½	D 6909x3½	87	72	20	12
D 6903x4	D 6909x4	100	79	22	13

- Dobradiça balanço
- Direita ou Esquerda

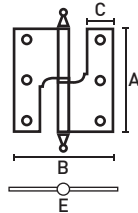

D 6909

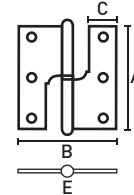

D 6903



D 6903
D 6909

MATERIAL
Latão

ACABAMENTO
LLPr



Ref. ^a	Ref. ^a	Dimensões			
		A	B	C	E
D 6905x2½	D 6911x2½	63	47	14	9
D 6905x3	D 6911x3	75	50	16	10
D 6905x3½	D 6911x3½	87	60	19	12
D 6905x4	D 6911x4	100	68	20	13

- Dobradiça ½ balanço
- Direita ou Esquerda

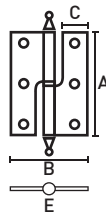

D 6911

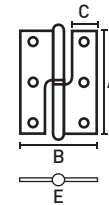

D 6905



D 6905
D 6911

MATERIAL
Latão

ACABAMENTOS
LLPr



Ref. ^a	Ref. ^a	Dimensões			
		A	B	C	E
D 413x2½	D 415x2½	63	48	17	10
D 413x3	D 415x3	76	53	18	10
D 413x3½	D 415x3½	88	60	21	12
D 413x4	D 415x4	101	63	23	12

- Dobradiça Fiel com eixo amovível

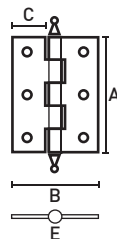

D 415

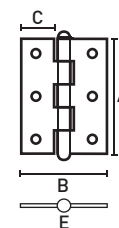

D 413



D 413
D 415

MATERIAL
Latão

ACABAMENTOS
LLPr



- Dobradiça Segurança Fiel
- Espessura: 4mm
- Com anilhas
- Eixo amovível

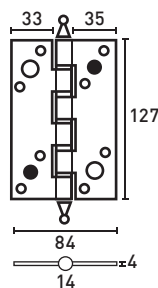

DS 419

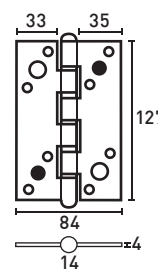

DS 417



DS 417
DS 419

MATERIAL
Latão

ACABAMENTO
LLPr



D 403

MATERIAL
Latão

ACABAMENTO
LBA

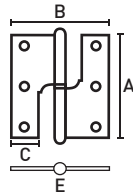

Ref. ^a	Dimensões				
	A	B	C	E	
D 403x2½	63	53	14	10	12
D 403x3	76	65	18	11	
D 403x3½	88	74	21	12	
D 403x4	101	78	22	13	

- Dobradiça Balanço
- Latão forjado/estampado quente
- Direita ou Esquerda

D 405

MATERIAL
Latão

ACABAMENTO
LBA

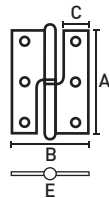

Ref. ^a	Dimensões				
	A	B	C	E	
D 405x2½	63	49	14	10	12
D 405x3	76	53	16	10	
D 405x3½	88	59	18	12	
D 405x4	101	68	20	12	

- Dobradiça ½ Balanço
- Direita ou Esquerda

D 6110

MATERIAL
Latão

ACABAMENTO
LBA

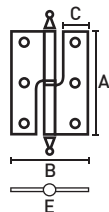

Ref. ^a	Dimensões				
	A	B	C	E	
D 6110x2½	63	48	14	10	12
D 6110x3	76	54	16	10	
D 6110x3½	88	60	18	12	
D 6110x4	101	67	20	12	

- Dobradiça ½ Balanço com pirâmide
- Direita ou Esquerda

DS 417

MATERIAL
Latão

ACABAMENTO
LBA

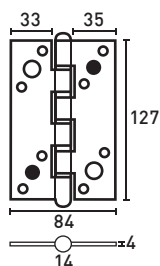

 2

- Dobradiça Segurança Fiel
- Espessura: 4mm
- Com anilhas
- Eixo amovível

- Dobradiça Balanço
- Direita ou Esquerda

Ref. ^a	Dimensões				
	A	B	C	E	
D 4000x2½	63	-	-	-	12
D 4000x3	76	64	18	11	
D 4000x3½	88	81	22	12	
D 4000x4	101	85	24	13	

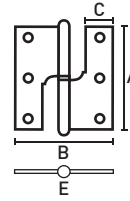

D 4000

MATERIAL
Zamac

ACABAMENTOS
ZB
ZL
ZCB
ZNM
ZOXD

- Dobradiça ½ Balanço
- Direita ou Esquerda

Ref. ^a	Dimensões				
	A	B	C	E	
D 4030x2½	63	52	17	10	12
D 4030x3	76	54	17	11	
D 4030x3½	89	58	18	12	
D 4030x4	101	70	22	13	

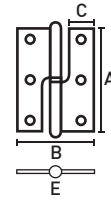

D 4030

MATERIAL
Zamac

ACABAMENTOS
ZB
ZL
ZCB
ZNM
ZOXD

- Dobradiça Balanço com pirâmide
- Direita ou Esquerda

Ref. ^a	Dimensões				
	A	B	C	E	
D 4000Px2½	63	-	-	-	12
D 4000Px3	76	64	18	11	
D 4000Px3½	88	80	22	12	
D 4000Px4	101	85	24	13	

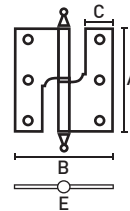

D 4000P

MATERIAL
Zamac

ACABAMENTOS
ZB
ZOXD

- Dobradiça ½ Balanço com pirâmide
- Direita ou Esquerda

Ref. ^a	Dimensões				
	A	B	C	E	
D 4030Px2½	63	51	17	10	12
D 4030Px3	77	53	17	11	
D 4030Px3½	89	57	18	12	
D 4030Px4	101	69	22	13	

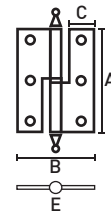

D 4030P

MATERIAL
Zamac

ACABAMENTOS
ZB
ZOXD

- Dobradiça ½ Balanço Rústica
- Direita ou Esquerda

Ref. ^a	Dimensões				
	A	B	C	E	
D 4030 Rx2½	64	52	16	-	12
D 4030 Rx3	76	55	17	-	
D 4030 Rx3½	90	64	18	-	
D 4030 Rx4	101	68	22	-	

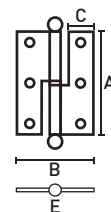

D 4030R

MATERIAL
Zamac

ACABAMENTOS
ZB
ZL
ZCB
ZOXD

D 71
D 71 P

MATERIAL
Aço
Aço Inox 430

ACABAMENTOS
FZ |
FB | D 71
IN |

FB | D 71 P

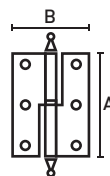
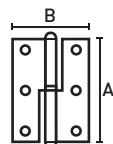

Ref. ^a	Ref. ^a	Dimensões	
		A	B
D 71x2½	D 71 Px2½	63	44
D 71x3	D 71 Px3	76	53
D 71x3½	D 71 Px3½	89	58
D 71x4	D 71 Px4	101	60

- Dobradiça Leme
- Chapa aço e aço inox (430)
- Direita ou Esquerda

D 73
D 73 P

MATERIAL
Aço
Aço Inox 430

ACABAMENTOS
FZ |
FB | D 73
IN |

FB | D 73 P

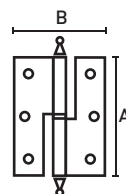
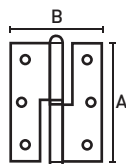

Ref. ^a	Ref. ^a	Dimensões	
		A	B
D 73x2½	D 73 Px2½	63	52
D 73x3	D 73 Px3	76	63
D 73x3½	D 73 Px3½	89	65
D 73x4	D 73 Px4	101	75

- Dobradiça ½ Balanço
- Chapa aço e aço inox (430)
- Direita ou Esquerda

D 74
D 74 P

MATERIAL
Aço
Aço Inox 430

ACABAMENTOS
FZ |
FB | D 74
IN |

FB | D 74 P

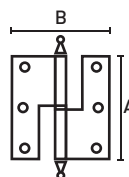
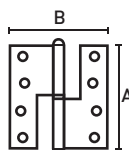

Ref. ^a	Ref. ^a	Dimensões	
		A	B
-	-	-	-
D 74x3	D 74 Px3	76	-
D 74x3½	D 74 Px3½	89	88
D 74x4	D 74 Px4	101	94

- Dobradiça Balanço
- Chapa aço e aço inox (430)
- Direita ou Esquerda
- 4 furos nas abas só em dobradiças 4 polegadas

D 85
D 85 P

MATERIAL
Aço
Aço Inox 430

ACABAMENTOS
FZ |
FB | D 85
IN |

FB | D 85 P

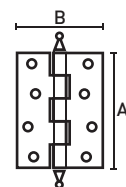
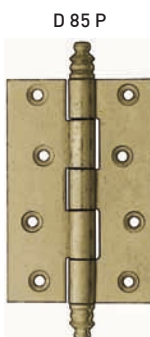
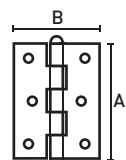

Ref. ^a	Ref. ^a	Dimensões	
		A	B
D 85x2½	D 85 Px2½	63	43
D 85x3	D 85 Px3	76	52
D 85x3½	D 85 Px3½	89	57
D 85x4	D 85 Px4	101	67

- Dobradiça Fiel com eixo amovível
- Chapa aço e aço inox (430)

- Dobradiça Segurança Fiel
- Espessura: 3mm
- Com anilhas/rolamentos esferas
- Eixo amovível
- Toda em inox

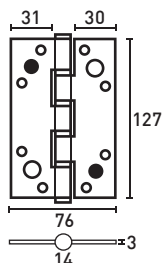

DS 8022
Segurança

MATERIAL
Inox 304

ACABAMENTO
Satinado



- Dobradiça Segurança Fiel
- Espessura: 3mm
- Com anilhas/rolamentos esferas
- Eixo amovível

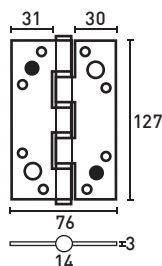

DS 8022
Segurança

MATERIAL
Latão

ACABAMENTOS
LP
LB



- Dobradiça Segurança Fiel
- Espessura: 4mm
- Com anilhas
- Eixo amovível

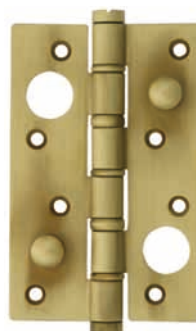
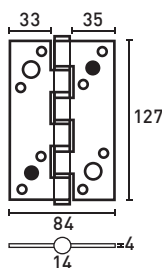

DS 217
Segurança

MATERIAL
Latão

ACABAMENTOS
LB
LP
LNM



- Dobradiça Segurança Fiel
- Espessura: 4mm
- Com anilhas
- Eixo amovível

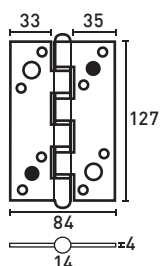

DS 417
Segurança

MATERIAL
Latão

ACABAMENTOS
LB
LP
LNM
LLPr



DS 419
Segurança

MATERIAL
Latão

ACABAMENTOS
LP
LB
LLPr

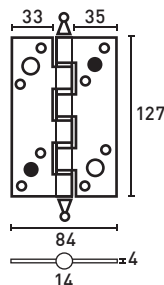

- Dobradiça Segurança Fiel
- Com pirâmide
- Espessura: 4mm
- Com anilhas
- Eixo amovível

DS 571
Segurança

MATERIAL
Inox 304

ACABAMENTO
Satinado

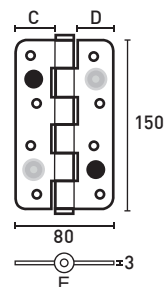

- Dobradiça Segurança Fiel com cantos redondos
- Eixo amovível
- Espessura: 3mm
- Toda em inox
- Certificação CE



DS 86 R
Segurança

MATERIAL
Latão

ACABAMENTOS
LP
LB

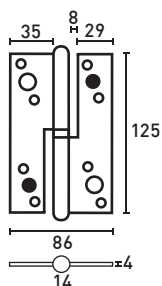
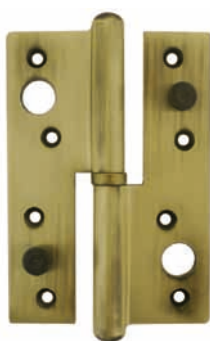

- Dobradiça Segurança ½ Balanço
- Espessura 4mm
- Direita ou Esquerda

DS 86 PR
Segurança

MATERIAL
Latão

ACABAMENTOS
LP
LB

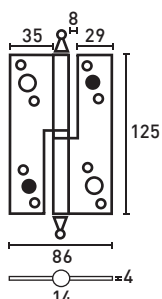
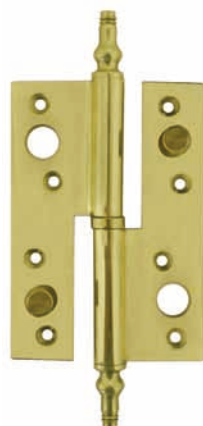

- Dobradiça Segurança ½ Balanço com pirâmide
- Espessura 4mm
- Direita ou Esquerda

- Dobradiças de mola
- Dimensão 120x80mm
- Espessura 2,5mm
- Olhal Ø17mm
- Tubo interior e mola em inox
- Testada para: 500 000 ciclos
- Fecha a porta automaticamente
- Força/potência fecho regulável
- Para portas de alumínio ou madeira
- Capacidade de carga ver imagem técnica

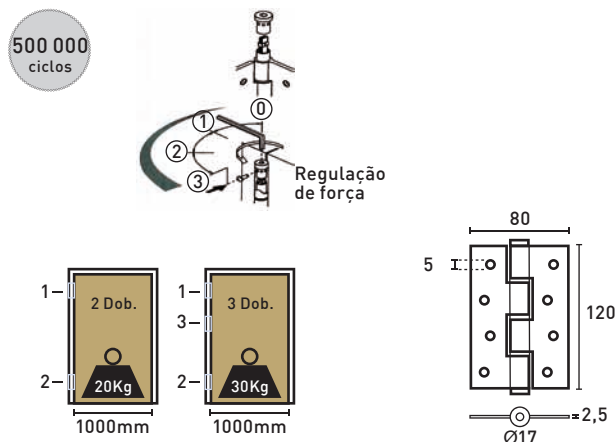

DM 5314J
Mola

MATERIAL
Inox 304

ACABAMENTO
Satinado



- Dobradiças de mola para portas vai-vem
- Dimensão 120x133mm
- Espessura 2,5 mm
- Olhal Ø17mm
- Tubo interior e mola em inox
- Testada para: 500 000 ciclos
- Fecha a porta automaticamente
- Força/potência fecho regulável
- Para portas de alumínio ou madeira
- Capacidade de carga ver imagem técnica

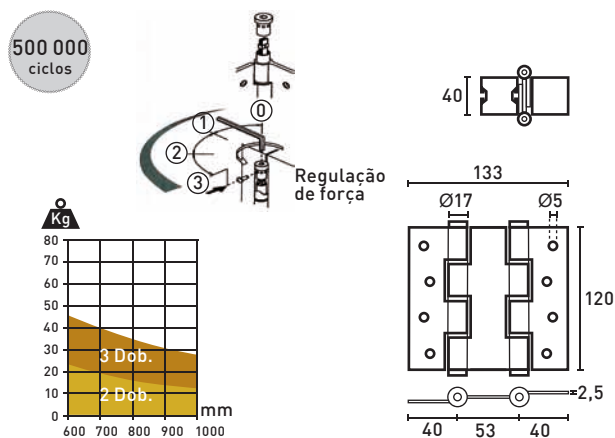

DM 5414J
Vai-Vem

MATERIAL
Inox 304

ACABAMENTO
Satinado



- Dobradiças de mola
- Dimensão 180x80mm
- Espessura 3 mm
- Olhal Ø18mm
- Tubo interior e mola em inox
- Testada para: 500 000 ciclos
- Fecha a porta automaticamente
- Força/potência fecho regulável
- Para portas de alumínio ou madeira
- Capacidade de carga ver imagem técnica

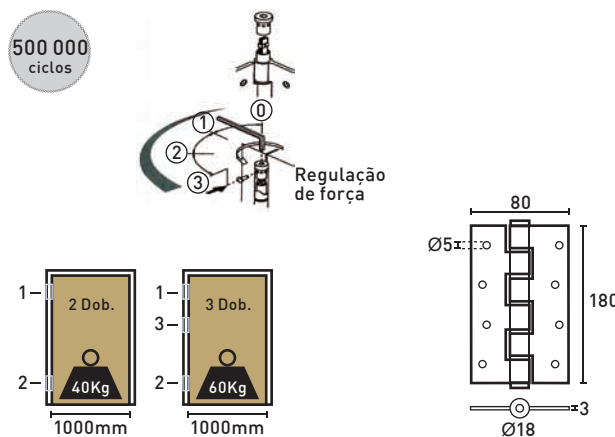

DM 5814J
Mola

MATERIAL
Inox 304

ACABAMENTO
Satinado



- Dobradiças de mola para portas vai-vem
- Dimensão 180x133mm
- Espessura 3mm
- Olhal Ø18mm
- Tubo interior e mola em inox
- Testada para: 500 000 ciclos
- Fecha a porta automaticamente
- Força/potência fecho regulável
- Para portas de alumínio ou madeira
- Capacidade de carga ver imagem técnica

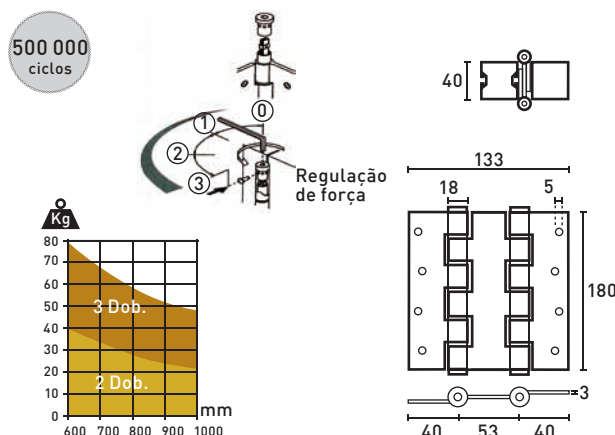

DM 5914J
Vai-Vem

MATERIAL
Inox 304

ACABAMENTO
Satinado



DM 650 Vai-Vem

MATERIAL
Inox 430
Latão

ACABAMENTOS
IS
LP
LB
LOXD

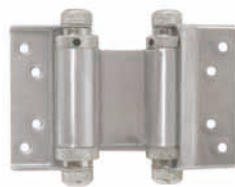

Ref. ^a	Dimensões					
	A	B	C	D	E	
DM 650x3	75	22	34	25	23	2
DM 650x4	100	26	38	32	23	

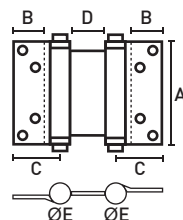

- Dobradiças de mola para portas vai-vem
- Fecha a porta automaticamente
- Força/potência fecho regulável

DM 652 Vai-Vem

MATERIAL
Inox 304

ACABAMENTO
Satinado



Ref. ^a	Dimensões					
	A	B	C	D	E	
DM 652x4	103	26	40	32	19	2

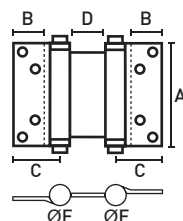

- Dobradiças de mola para portas vai-vem
- Fecha a porta automaticamente
- Força/potência fecho regulável

DM 1847 Mola

MATERIAL
Inox 304

ACABAMENTO
Satinado



 3

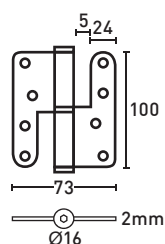

- Dobradiça de mola
- Direita ou Esquerda
- Fecha a porta automaticamente
- Força/potência fecho regulável

DM 6314J Mola

MATERIAL
Inox 304

ACABAMENTO
Satinado



 2

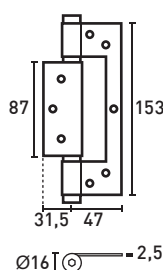

- Dobradiça de mola para portas de madeira
- Fecha a porta automaticamente
- Força/potência fecho regulável
- Rotação 180°
- Não necessita de fresar a madeira
- Capacidade de carga, para portas com largura de 1000mm e pesos até:
40Kgs: 2 dobradiças
60Kgs: 3 dobradiças

- Dobradiças de mola
- Dimensão 180x80mm
- Espessura: 4mm
- Olhal Ø16
- Fecha a porta automaticamente
- Força/potência fecho regulável
- Anilhas nylon
- Para portas de alumínio ou madeira
- Capacidade de carga: Ver quadro

IS - Inox Satinado (Aisi 304)
Consultar páginas anteriores ou em dobradiças Inox

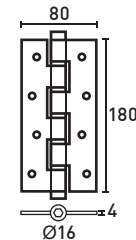
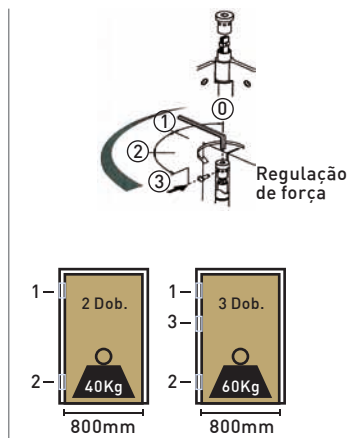

**DM 5814
Mola**

MATERIAL
Alumínio

ACABAMENTOS
AD
AN
ANI
ABC
ALBr
ALPr



- Dobradiça mola para portas Vai-Vem
- Dimensão 180x133mm
- Espessura: 4mm
- Olhal Ø16
- Fecha a porta automaticamente
- Força/potência fecho regulável
- Anilhas nylon
- Para portas de alumínio ou madeira
- Capacidade de carga: Ver quadro

IS - Inox Satinado (Aisi 304)
Consultar páginas anteriores

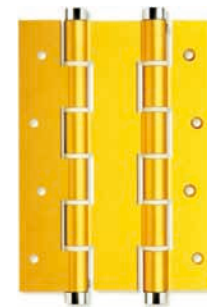
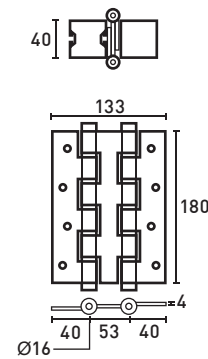
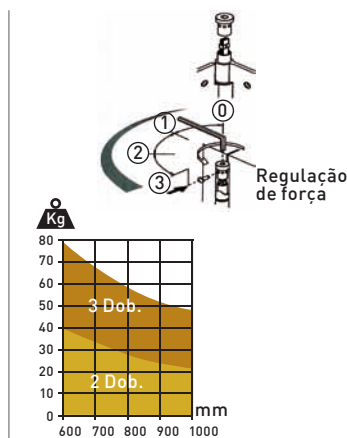

**DM 5914
Vai-Vem**

MATERIAL
Alumínio

ACABAMENTOS
AD
AN
ANI
ABC
ALBr
ALPr



**D 600
Piano**

MATERIAL
Inox 304
Latão
Ferro

ACABAMENTOS
Ver quadro

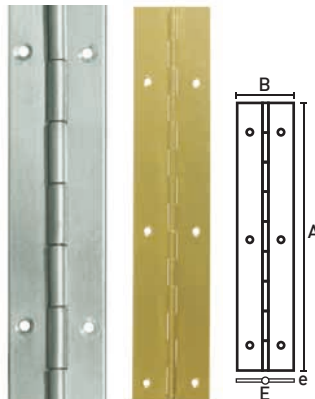

Ref. ^a	Dimensões				Acabamentos			
	A	B	E	e	IS	LP	LB	FL
D 600-25/0,6	2000	25	3,5	0,6	x	x		x
D 600-30/0,6	2000	30	3,5	0,6	x	x	x	x
D 600-40/0,6	2000	40	3,5	0,6	x	x	x	x
D 600-60/1,2	2000	60	-	1,2	x			
D 600-80/1,2	2000	80	-	1,2	x			

- Dobradiça de piano
- Comprimento: 2000mm
- Largura (abas abertas)
Ver quadro
- Espessura de 0,6 e 1,2mm

- Dobradiça de perno regulável 3D
- Capacidade carga: 120Kgs (4 dobradiças, 2400x700)
- Dimensões: Ø14x82 e 16x82
- Possibilidade de regulação/afinação em 3 Dimensões:
 - Regulação vertical de 4mm através de ponta cônica roscada ① que actua sobre esfera giratória em inox encaimada no perno móvel ④
 - Regulação horizontal/perpendicularidade da porta ③
 - Regulação pressão/profundidade
- Camisa auto-lubrificante ②
- Adequadas para portas corta-fogo
- Certificação CE
- Capas embelezadoras de cobertura em diversos acabamentos
- Disponibilizam-se moldes adequados para aplicação
- AGB



Ref. ^a	Dimensões		
	Ø	A	
Inox 304			
D E01165.14.01	14	82	12
D E01165.16.01	16		
Aço Zincado			
D E01150.14.15	14	82	12
D E01150.16.15	16		

Capas embelezadoras, consultar: **EMB E01151**
Moldes para aplicação consultar: **M E00112.16.04**

120 Kgs

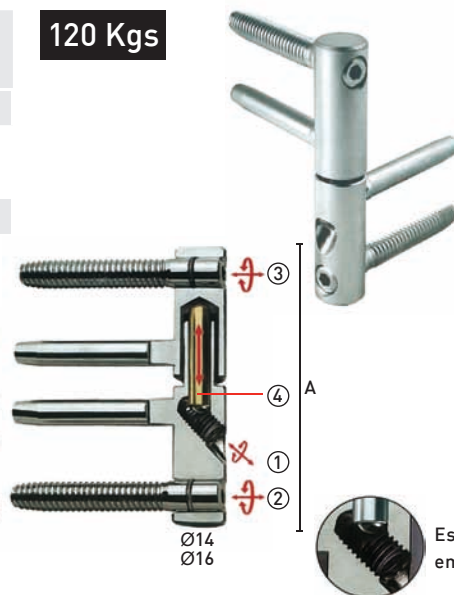

D 3D

MATERIAL
Inox 304
Aço

ACABAMENTO
01-Natural
15-Zincado

Esfera giratória em aço inox

- Dobradiça de perno regulável TOP
- Capacidade carga: 150Kgs (4 dobradiças, 2300x1200)
- Dimensões: Ø16x99 e 20x111
- Possibilidade de regulação/afinação em 3 Dimensões:
 - Dobradiça regulável através de 2 pernos roscados ①
 - Parafuso de regulação em altura ②
 - Perno em aço inox. Regulação vertical até 6mm ③
 - Regulação pressão/profundidade ④
 - Regulação horizontal/perpendicularidade da porta ⑤
 - Esfera giratória de aço temperado ⑥
- Capas embelezadoras de cobertura em diversos acabamentos
- Disponibilizam-se moldes adequados para aplicação
- AGB

Ref. ^a	Dimensões		
	Ø	A	
D E00150.16.15	16	99	12
D E00150.20.15	20	111	

Capas embelezadoras, consultar: **EMB E00151**
Moldes para aplicação consultar: **M E00112.16.04 - para Ø16**
M E00112.20.04 - para Ø20

150 Kgs

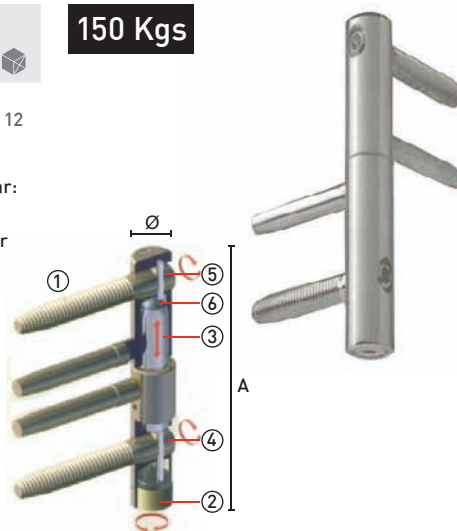

D TOP

MATERIAL
Aço

ACABAMENTO
15-Zincado

- Dobradiça de perno regulável ZENIT
- Capacidade carga: 190Kgs (4 dobradiças, 2700x1100)
- Dimensões: Ø16x145 e 20x145
- Possibilidade de regulação/afinação em 3 Dimensões:
 - Dobradiça regulável através de 4 pernos roscados ①
 - Camisa auto-lubrificante em bronze para o máximo deslizamento ②
 - Ajuste pressão/profundidade da folha com dupla regulação para compensar as deformações da madeira ③
 - Parafuso auto-blocante para regulação vertical ④
 - Perno móvel sobre esfera em aço inox. Regulação vertical até 4mm ⑤
 - Ajuste horizontal/perpendicularidade com dupla regulação ⑥
- Capas embelezadoras de cobertura em diversos acabamentos
- Moldes adequados para aplicação

Ref. ^a	Dimensões		
	Ø	A	
D E02150.16.15	16	145	12
D E02150.20.15	20	145	

Capas embelezadoras, consultar: **EMB E02151**
Moldes para aplicação consultar: **M E00112.16.05 - para Ø16**
M E00112.20.05 - para Ø20

190 Kgs

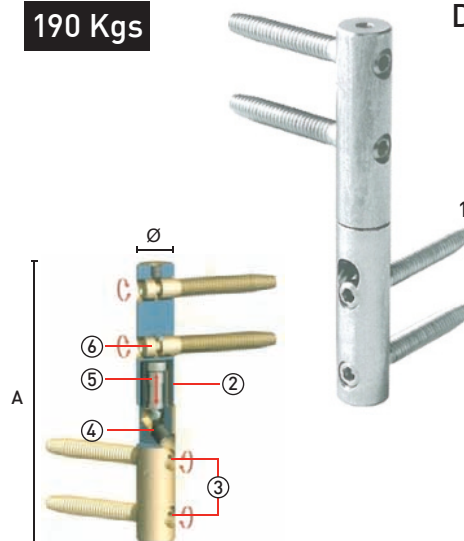

D ZENIT

MATERIAL
Aço

ACABAMENTO
15-Zincado

D 8118

MATERIAL
Inox

ACABAMENTO
Satinado



Ref. ^a	Dimensões		
	Ø	A	
D 8118.14	14	48	12

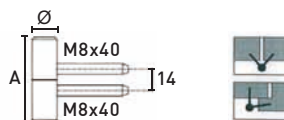

- Dobradiça de perno para portas ou janelas em inox satinado
- Dimensões: Ø14x48 mm

D 118

MATERIAL
Aço

ACABAMENTOS
02-Bronze escuro
03-Latonado
04-Bicromatado
06-Niquelado
15-Zincado Prata
34-Cromado Mate



Ref. ^a	Dimensões					
	Ø	A	F	G	L	
D E00118.13.xx	13	45	12,5	7,8	36	100
D E00118.14.xx	14	49	13,5	8,3	40	

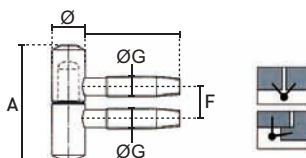

- Dobradiça de perno Mod.118 sem frisos
- Para portas ou janelas
- Dimensões: Ø13x45 / Ø14x49
- Por consulta: Ø16x54
- Capas embelezadoras, consultar: EMB E00123 e EMB E00137
- Moldes para aplicação: E00112.xx.xx
- AGB

D 120

MATERIAL
Aço

ACABAMENTOS
93-Negro



Ref. ^a	Dimensões					
	Ø	A	F	G	L	
D E00120.09.xx	9	37	9,5	5,6	24	100
D E00120.11.xx	11	40	11	6,6	28	80
D E00120.13.xx	13	45	12,5	7,8	36	40

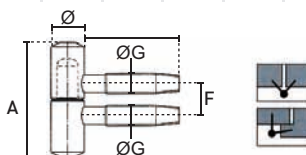

- Dobradiça de perno Mod.120 sem frisos
- Para portas ou janelas
- Dimensões: Ø9x37 / Ø11x40 / Ø13x45
- Por consulta: Ø16x54
- Capas embelezadoras, consultar: EMB E00123 e EMB E00137
- Moldes para aplicação: E00112.xx.xx
- AGB

D 119

MATERIAL
Aço

ACABAMENTO
04-Bicromatado
06-Niquelado
15-Zincado Prata
34-Cromado Opaco



Ref. ^a	Dimensões					
	Ø	A	F	G	L	
Aço						
D E00119.09.xx	9	37	9,5	5,6	24	100
D E00119.11.xx	11	40	11	6,6	28	80
D E00119.13.xx	13	45	12,5	7,8	36	100
Latão						
D E00124.09.xx	9	37	9,5	5,6	24	100
D E00124.11.xx	11	40	11	6,6	27	80
D E00124.13.xx	13	45	12,5	7,8	35	40
D E00124.14.xx	14	50	13,5	8,3	41	40
Inox (Com casquilho em nylon)						
D E00125.14.xx	14	51	-	-	-	40

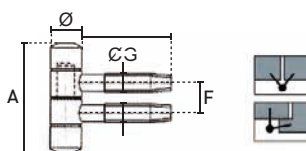

- Dobradiça de perno Mod.119/124/125 com frisos
- Dimensões: Ø9x37 / Ø11x40 / Ø13x45 / Ø14x50
- Por consulta: Ø16x55 / Ø20x55
- Capas embelezadoras, consultar: EMB E00123 e EMB E00137
- Moldes para aplicação: E00112.xx.xx
- AGB

MATERIAL
Latão

ACABAMENTOS
10-Polido



MATERIAL
Inox 304

ACABAMENTOS
01-Natural
08-Satinado

- Dobradiça de perno Mod.131 com frisos
- Dimensões: Ø11x74 / Ø14x91
Por consulta: Ø13x88 / Ø16x100
- Capas embelezadoras, consultar.
- Moldes para aplicação: E00112.xx.xx

Ref. ^a	Dimensões					
	Ø	A	F	G	L	
D E00131.11.xx	11	74	11	6,6	-	40
D E00131.14.xx	14	91	13,5	8,3	-	50
D E00132.09.xx	9	60	9,5	5,6	24	100
D E00132.13.xx	13	87	12,5	7,8	36	50

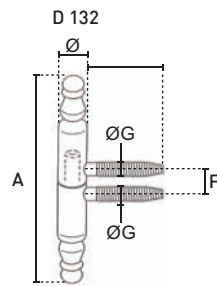
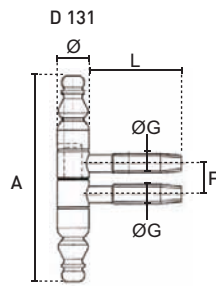

D 131

MATERIAL
Aço

ACABAMENTO
02-Bronze Escuro
03-Latonado
04-Bicromatado

- Dobradiça de perno Mod.132 sem frisos
- Dimensões: Ø9x60 / Ø13x87
Por consulta: Ø14x90 / Ø16x100
- Capas embelezadoras, consultar.
- Moldes para aplicação: E00112.xx.xx



D 132

MATERIAL
Aço

ACABAMENTO
02-Bronze Escuro
03-Latonado
06-Niquelado

- Dobradiça de perno Mod.156 "vasistas"
- Para aplicação em janelas basculantes
- Dimensões: Ø13x38
Por consulta: Ø14x45
- Capas embelezadoras, consultar: EMB E00123 e EMB E00137
- Moldes para aplicação: E00112.xx.xx

Ref. ^a	Dimensões					
	Ø	A	F	G	L	
D E00156.13.xx	13	38	12,2	7,8	36	100

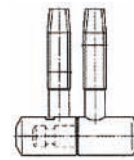
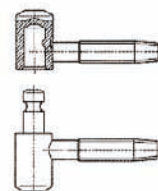
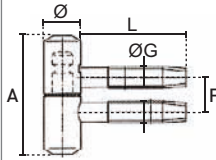

Aplicação para janelas basculantes



D 156

MATERIAL
Aço

ACABAMENTO
02-Bronze Escuro
03-Latonado
04-Bicromatado
06-Niquelado

- Outros modelos de dobradiças de perno.
- Informações adicionais, consultar catálogo AGB

D 120
Topo plano
Sem casquilho /13/14/16
Aço



Dimensão: Ø14x50
Material: Aço ou Latão

D 120
Topo plano
Casquilho nylon



Dimensão: Ø13x70
Material: Aço

D 197
Topo plano



Dimensão: 14x88
Material: Aço ou Latão

D 3198
Topo abolido
Casquilho nylon

D 199
Topo abolido
Sem casquilho /13/14/16
Latão



Dimensão: 14x55
Material: Latão

D 4199
Topo abolido
Casquilho nylon



Dimensões:
13x40/14x43/16x46
Material: Aço

D TRIA



Dimensões:
Ø16x65/Ø18x68/Ø20x93
Material: Aço

D TRIA MAXI

**EMBELEZADORES
Para dobradiças 3D**

MATERIAL
ABS

ACABAMENTOS
50-Dourado
21-Niquelado Mate
91-Branco
93-Negro
94-Castanho

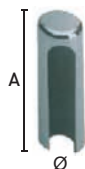

Ref. ^a	Dimensões			
	Ø	A		
EMB E01151.14.xx	14	47	40	
EMB E01151.16.xx	16			

- Capas cobertura embelezadoras para dobradiças perno 3D com 14 e 16mm
- 1 dobradiça / 2 embelezadores

**EMBELEZADORES
Para dobradiças TOP**

MATERIAL
ABS

ACABAMENTOS
50-Dourado
21-Niquelado Mate
91-Branco
93-Negro
94-Castanho

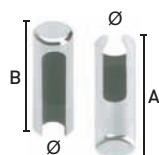
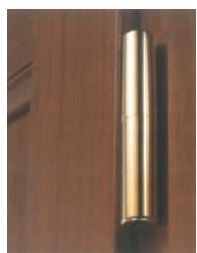

Ref. ^a	Dimensões				
	Ø	A	B		
EMB E00151.16.xx	14	57	51	20	
EMB E00151.20.xx	16	63	57	20	

- Capas cobertura embelezadoras para dobradiças perno TOP com Ø16 e Ø20mm
- 1 dobradiça / 1 jogo de embelezadores

**EMBELEZADORES
Para dobradiças ZENIT**

MATERIAL
ABS

ACABAMENTOS
50-Dourado
21-Niquelado Mate
91-Branco
93-Negro
94-Castanho



Ref. ^a	Dimensões			
	Ø	A		
EMB E02151.16.xx	16	77	40	
EMB E02151.20.xx	20	77	40	

- Capas cobertura embelezadoras para dobradiças perno ZENIT com Ø16 e Ø20mm
- 1 dobradiça / 2 embelezadores

**EMBELEZADORES
Para dobradiças Ø13 e Ø14**

MATERIAL
ABS

ACABAMENTOS
50-Dourado
21-Niquelado Mate
91-Branco
93-Negro
94-Castanho



Ref. ^a	Dimensões			
	Ø	A		
EMB E00123.13.xx	13	23	200	
EMB E00123.14.xx	14	25	200	

- Capas cobertura embelezadoras para dobradiças perno com Ø13 e Ø14mm
- Modelos D 119 - 113 - 116 - 117 - 118 - 120
- 1 dobradiça / 2 embelezadores

**EMBELEZADORES
Para dobradiças Ø13 e Ø14**

MATERIAL
ABS

ACABAMENTOS
50-Dourado
21-Niquelado Mate
91-Branco
93-Negro
94-Castanho



Ref. ^a	Dimensões			
	Ø	A		
EMB E00137.13.xx	13	30	200	
EMB E00137.14.xx	14	33	200	

- Capas cobertura embelezadoras para dobradiças perno com Ø13 e Ø14mm
- Modelos D 119 - 113 - 116 - 117 - 118 - 120
- 1 dobradiça / 2 embelezadores

- Moldes para aplicação/montagem de dobradiças de perno 3D e TOP com Ø14 e Ø16mm
- Para uma eficiente e rápida aplicação
- Para portas/janelas de batente (sobrepostas)
- Outros acessórios consultar catálogo AGB

Ref.ª	Descrição	
M E00112.16.04	Para dobradiças de perno 3D e TOP Ø14 e Ø16	1
M E00112.20.04	Para dobradiças de perno TOP Ø20	1
M E00112.16.05	Para dobradiças de perno ZENIT Ø16	1
M E00112.20.05	Para dobradiças de perno ZENIT Ø20	1

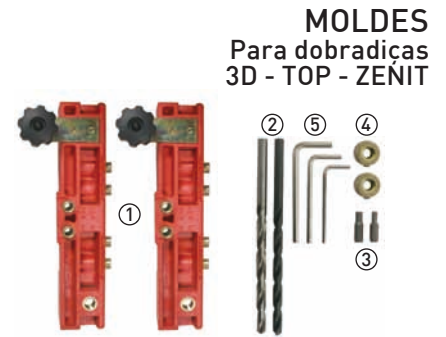

3D - TOP

M E00112.16.04

- ① 2 Placas/moldes
- ② 2 Brocas 7,7mm + 7,9mm
- ③ 2 Ponteiras "Allen" para aparafusador
- ④ 2 Topos para brocas
- ⑤ 3 Chaves "Allen"

M E00112.20.04

- ① 2 Placas/moldes
- ② 1 Broca 8,2mm
- ③ 1 Ponteira "Allen" para aparafusador
- ④ 1 Topo para brocas
- ⑤ 1 Chave "Allen"

ZENIT

M E00112.16.05

- ① 2 Placas/moldes
- ② 1 Broca 7,7mm
- ③ 1 Ponteira "Allen" para aparafusador
- ④ 1 Topo para brocas
- ⑤ 2 Chaves "Allen"

M E00112.20.05

- ① 2 Placas/moldes
- ② 1 Broca 8,2mm
- ③ 1 Ponteira "Allen" para aparafusador
- ④ 1 Topo para brocas
- ⑤ 1 Chave "Allen"

- Moldes para aplicação/montagem de dobradiças normais com Ø9 -11-13-14-16mm
- Para uma eficiente e rápida aplicação
- Para portas/janelas de batente (sobrepostas)
- Outros acessórios consultar catálogo AGB

Ref.ª	Descrição	
	Para dobradiças perno normais	
M E00112.09.01	Ø9	1
M E00112.11.01	Ø11	1
M E00112.13.01	Ø13	1
M E00112.14.01	Ø14	1
M E00112.16.01	Ø16	1

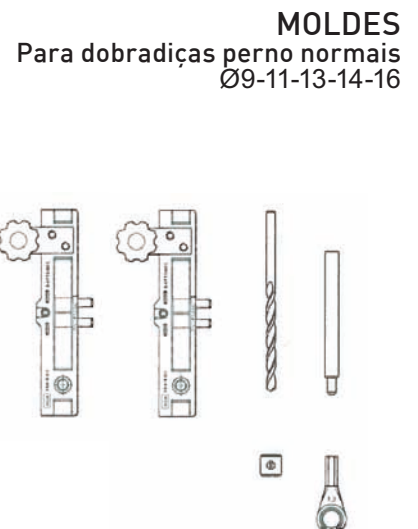

M E00112.xx.01

- ① 2 Placas/moldes
- ② 1 Broca
- ④ 1 Topo para brocas
- ⑥ 1 Barra de regulação
- ⑦ 1 Gancho

FIX 150

MATERIAL
Inox 430
Ferro
Latão

ACABAMENTO
IP, IS
FP, FZ, FLPr
LB, LP, LLPr

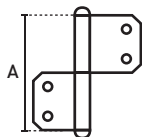

Ref. ^a	Dimensões		
	A	B	
FIX 150x2	50	-	24
FIX 150x2½	63	-	
FIX 150x3	75	-	
FIX 150x3½	88	-	
FIX 150x4	100	-	12
FIX 150x5	125	-	

• Ficha armilhar

FIX 151

MATERIAL
Inox 430
Ferro
Latão

ACABAMENTO
IP, IS
FP, FZ, FLPr
LB, LP, LLPr

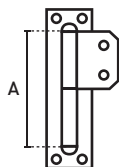

Ref. ^a	Dimensões		
	A	B	
FIX 151x2	50	-	24
FIX 151x2½	63	-	
FIX 151x3	75	-	
FIX 151x3½	88	-	
FIX 151x4	100	-	12
FIX 151x5	125	-	

• Ficha cravada

FIX 153

MATERIAL
Ferro

ACABAMENTO
FP
FZ
FLPr

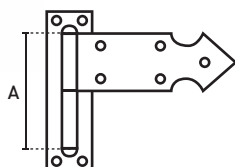

Ref. ^a	Dimensões		
	A	B	
FIX 153x2	50	-	24
FIX 153x2½	63	-	
FIX 153x3	75	-	
FIX 153x3½	88	-	
FIX 153x4	100	-	12
FIX 153x4½	113	-	
FIX 153x5	125	-	

• Ficha rabeta



bg
Batista Gomes

**soluções em
ferragens**
para todos os ambientes

DOBRADIÇAS PARA MOBILIÁRIO

D 816

MATERIAL
Ferro
Latão



ACABAMENTO

FZ
LP
LB

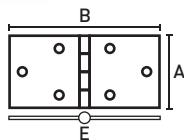

Ref. ^a	Dimensões			24
	A	B	E	
D 816x1	25	46	6	24
D 816x1' / 2	38	68	7	
D 816x2	51	89	9	
D 816x2' / 2	54	112	10	
D 816x3	76	135	10	

- Dobradiça Fiel fixo/aba larga
- Chapa aço ou latão

D 5001

MATERIAL
Ferro
Latão
Inox 430



ACABAMENTOS
Ver quadro

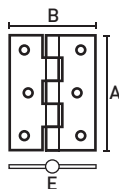

Ref. ^a	Dimensões			Acabamentos			
	A	B	E	FZ	I	LP	LB
D 5001 x3/4	18	17	3			x	x
D 5001 x 7/8	22	18	3			x	x
D 5001 x 1	25	20	4	x	x	x	x
D 5001 x 1' / 2	38	26	5	x	x	x	x
D 5001 x 2	51	31	5	x	x	x	x
D 5001 x 2' / 2	64	38	6	x	x	x	x
D 5001 x 3	76	42	7	x	x	x	x

- Dobradiça fiel fixo
- Chapa aço ou latão

24

Ref. ^a	Dimensões				
	A	B	C	E	
D 16x1' / 2	38	31	-	5	24
D 16x2	51	36	-	6	
D 16x2' / 2	63	42	-	6	
D 16x3	76	46	-	8	

- Dobradiça para móveis com pirâmide
- Espessura entre 1 e 1,6mm
- Direita ou Esquerda

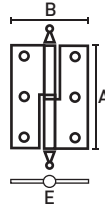

D 16
MATERIAL
Latão

ACABAMENTOS
LP
LB

Ref. ^a	Ref. ^a	Dimensões				
		A	B	C	E	
D 1838x2	D 1838 P x 2	51	39	-	7	24
D 1838x2' / 2	D 1838 P x 2' / 2	64	43	-	8	
D 1838x3	D 1838 P x 3	76	49	-	8	
D 1838x3' / 2	D 1838 P x 3' / 2	89	57	-	10	

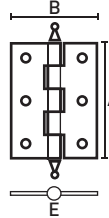
- Dobradiça para móveis
- Fiel fino amovível

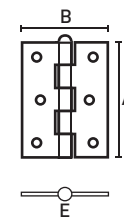

D 1838 P

D 1838

D 1838
D 1838 P
MATERIAL
Ferro
Latão
Inox 430

ACABAMENTOS
D1838 | D1838P
FZ | -
FB | FB
LP | LP
LB | LB
IS | -

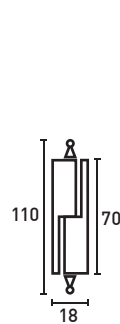
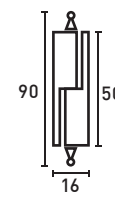
Ref. ^a	Acabamentos					
	ZCB	ZL	ZB	ZOXD	ZNM	
D 149	x	x	x	x	x	50
D 150		x	x	x		
D 151		x	x	x		

- Dobradiça para móveis

D 151

D 150

D 149

D 149
D 150
D 151
MATERIAL
Zamac

ACABAMENTOS
Ver quadro

Ref. ^a	Dimensões		
	A	E	
D 148/300	300	Ø12	-
D 148/450	450		
D 148/600	600		
D 148/750	750		
D 148/900	900		
D 148/1500	1500		

- Dobradiça de varão (tubo) para móveis
- Outras dimensões entre 250mm e 2000mm por consulta
- A partir de 1000mm tem 3 pernos fixação

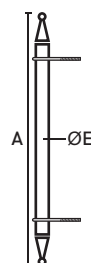
D 148
Varão
MATERIAL
Latão

ACABAMENTOS
LP
LB
LLPr

**D 200
D 200 TC**

MATERIAL
Ferro
Latão
Inox 304

ACABAMENTOS
D200 | D200TC
FB | IS
LP | -
LB | -
LLPr | -

120

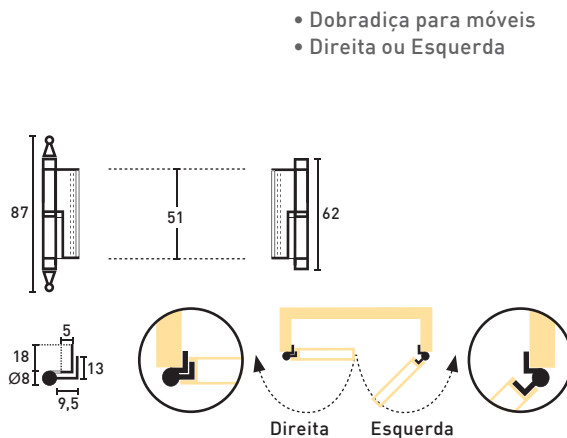

**D 877
D 877 TC**

MATERIAL
Ferro
Latão
Inox 304

ACABAMENTOS
D877 | D877TC
FB | IS
LP | -
LB | LB
LLPr | -

75

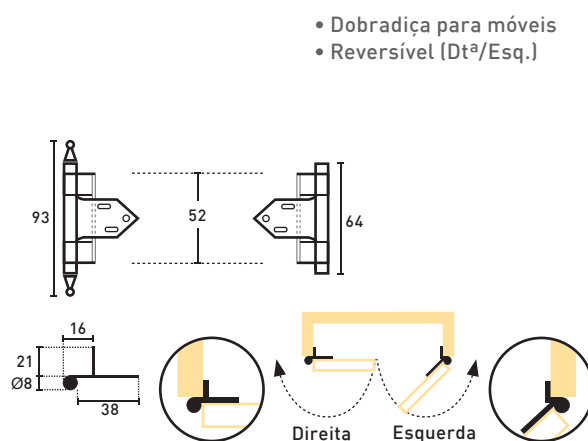

**D 888
D 888 TC**

MATERIAL
Ferro
Latão
Inox 304

ACABAMENTOS
D888 | D888TC
FB | IS
LP | -
LB | LB
LLPr | -

75

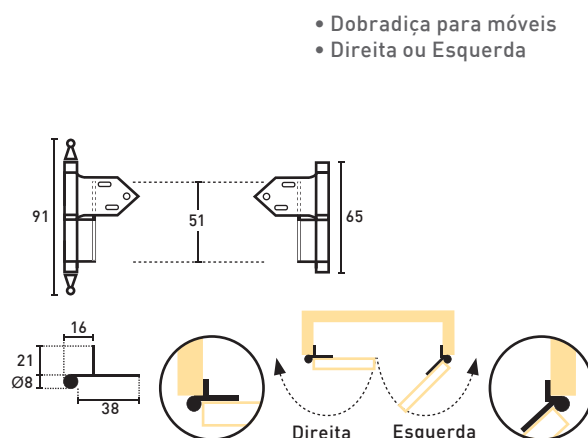

D 657

MATERIAL
Aço

ACABAMENTO
FZ

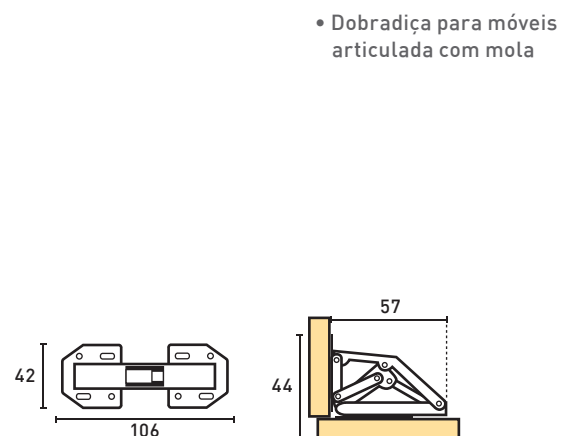

- Dobradiças de copo articulada com mola
- Três modelos:
Recta 0mm
Curva 8mm
Curva 16mm
- Diâmetro copo: Ø35mm
- Ângulo abertura: 110°
- Profundidade copo: 11,8mm

Calço SPM H2AL
H=

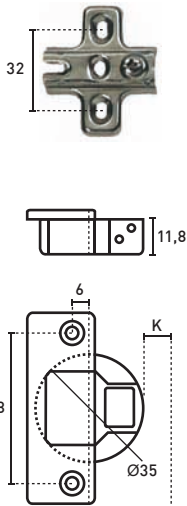

Recomenda-se parafusos cabeça lenticilha 4x16 ou 18

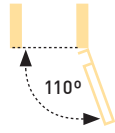

SPM Recta

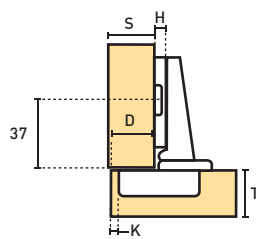

SPM/Recta					
H	K				
	D				

SPM Curva 8

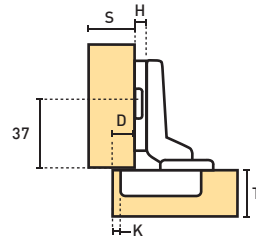

SPM/C8					
H	K				
	D				

SPM Curva 16

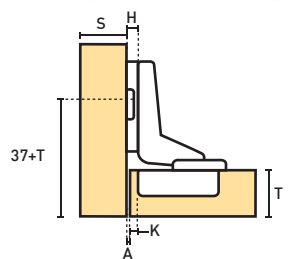

SPM/C16					
H	K				
	A				



D SPM

MATERIAL
Aço

ACABAMENTO
Niquelado

- Dobradiças de copo articulada com mola
- Sistema Clip
- Três modelos:
Recta 0mm
Curva 8mm
Curva 16mm
- Diâmetro copo: Ø35mm
- Ângulo abertura: 110°
- Profundidade copo: 11,8mm

Calço SPM CLIP H2AK
H=

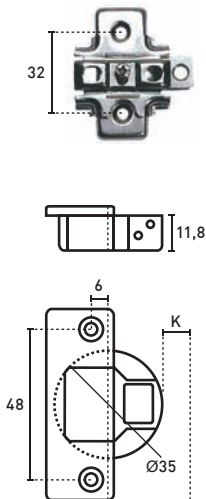

Recomenda-se parafusos cabeça lenticilha 4x16 ou 18

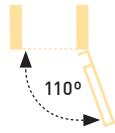

Sistema CLIP

Permite colocar e retirar a porta de forma simples e prática.

Para colocar: encaixar e pressionar a dobradiça sobre o calço.

Para retirar: puxando para cima a patilha frontal, a dobradiça solta-se do calço

SPM CLIP Recta

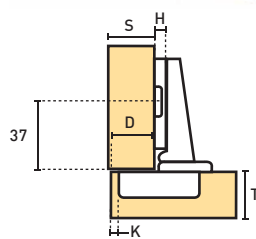

SPM CLIP/Recta					
H	K				
	D				

SPM CLIP Curva 8

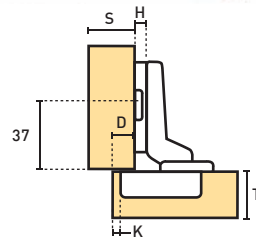

SPM CLIP/C8					
H	K				
	D				

SPM CLIP Curva 16

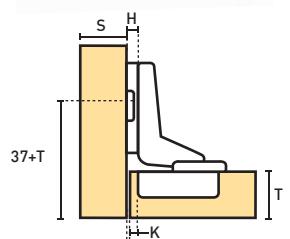

SPM CLIP/C16					
H	K				
	A				



D SPM CLIP

MATERIAL
Aço

ACABAMENTO
Niquelado



D SPM CLIP
Com amortecedor

MATERIAL
Aço

ACABAMENTO
Niquelado

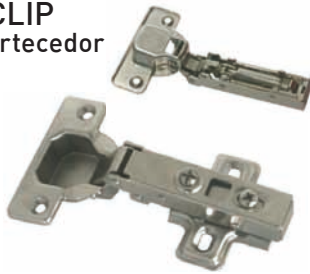

Com amortecedor "soft-closing"
Amortecedor integrado possibilitando o fecho suave da porta.
Sistema CLIP
Permite colocar e retirar a porta de forma simples e prática.
Para colocar: encaixar e pressionar a dobradiça sobre o calço.
Para retirar: pressionando a patilha frontal, a dobradiça solta-se do calço.

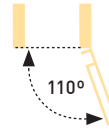

- Dobradiças de copo articulada com amortecedor "soft-closing"
- Sistema Clip
- Três modelos:
Recta 0mm
Curva 8mm
Curva 16mm
- Diâmetro copo: Ø35mm
- Ângulo abertura: 110°
- Profundidade copo: 11,3mm

100

SPM - SP12 Recta

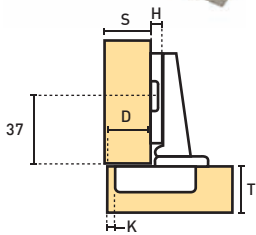

SPM - SP11 Curva 8

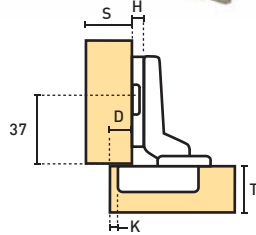

SPM - SP10 Curva 16

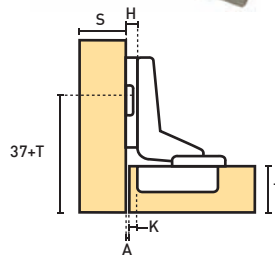

Calço
H=

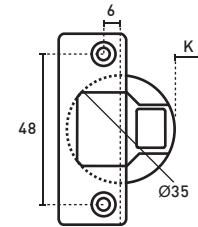
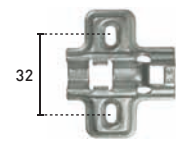

Recomenda-se parafusos cabeça lenticilha 4x16 ou 18

SPM SP12/Recta				
H	K			
	D			

SPM SP11/C8				
H	K			
	D			

SPM SP10/C16				
H	K			
	A			

D SPM Y
Invertida

MATERIAL
Aço

ACABAMENTO
Niquelado

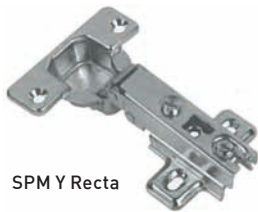

SPM Y Recta

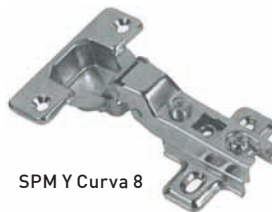

SPM Y Curva 8

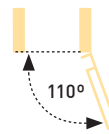

- Dobradiças de copo articulada com mola invertida
- Dois modelos:
Recta 0mm
Curva 8mm
- Diâmetro copo: Ø35mm
- Ângulo abertura: 110°
- Profundidade copo: 11,3mm

250

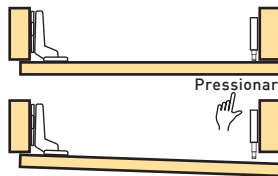
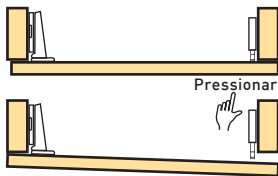

Calço SPM H2AL
H=

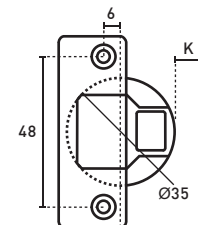
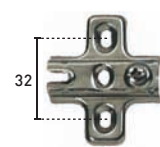

Recomenda-se parafusos cabeça lenticilha 4x16 ou 18

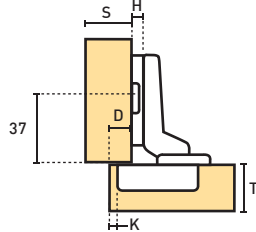
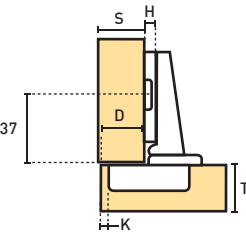

SPM Y/Recta				
H	K			
	D			

SPM Y/C8				
H	K			
	D			

- Dobradiça curta de copo articulada com mola
- Modelo: Recta 0mm
- Diâmetro copo: Ø35mm
- Ângulo abertura: 105°
- Profundidade copo: 11,8mm

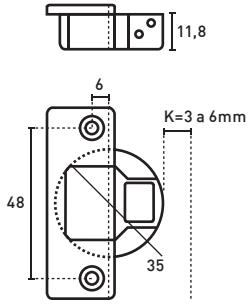

Recomenda-se parafusos cabeça lenticilha 4x16 ou 18

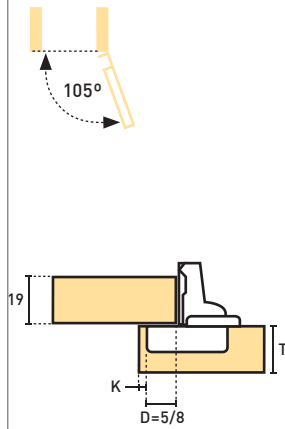

D SPM SH004
Curta

MATERIAL
Aço

ACABAMENTO
Niquelado

Calço SPM SH004
Altura H=

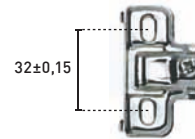

200

- Dobradiça de copo articulada com mola
- Modelo: Curva 8mm
- Diâmetro copo: Ø35mm
- Ângulo abertura: 175°
- Profundidade copo: 11,6mm
- Espessura porta: 14 a 24mm

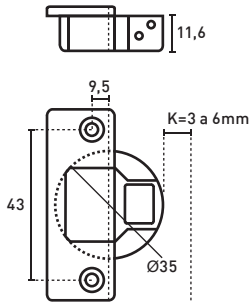

Recomenda-se parafusos cabeça lenticilha 4x16 ou 18

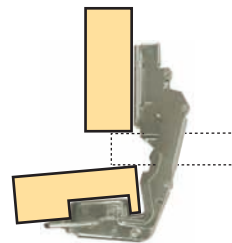
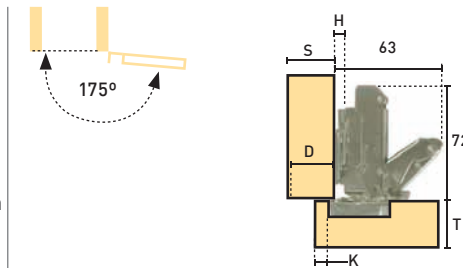

D SPM 175°

MATERIAL
Aço

ACABAMENTO
Niquelado

Calço SPM 175°

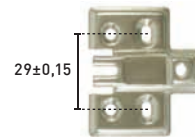

50/250

- Dobradiça de copo para portas/painéis abatíveis
- Diâmetro copo: Ø35mm é idêntico nas duas partes
- Ângulo abertura: 90°
- A montagem da dobradiça é feita separadamente na base e na porta/aba abatível.
- Permite o ajuste vertical e profundidade

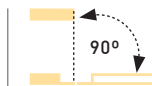

D SPM SH006

MATERIAL
Zamac

ACABAMENTO
Niquelado

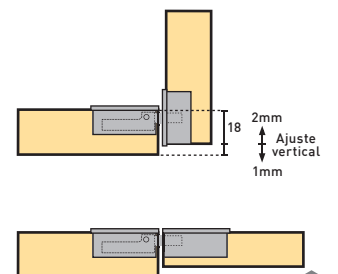
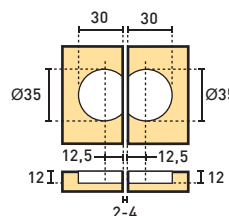
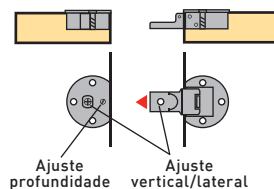

200

D SPM 008
Copo 8mm

MATERIAL
Aço

ACABAMENTO
Niquelado

50

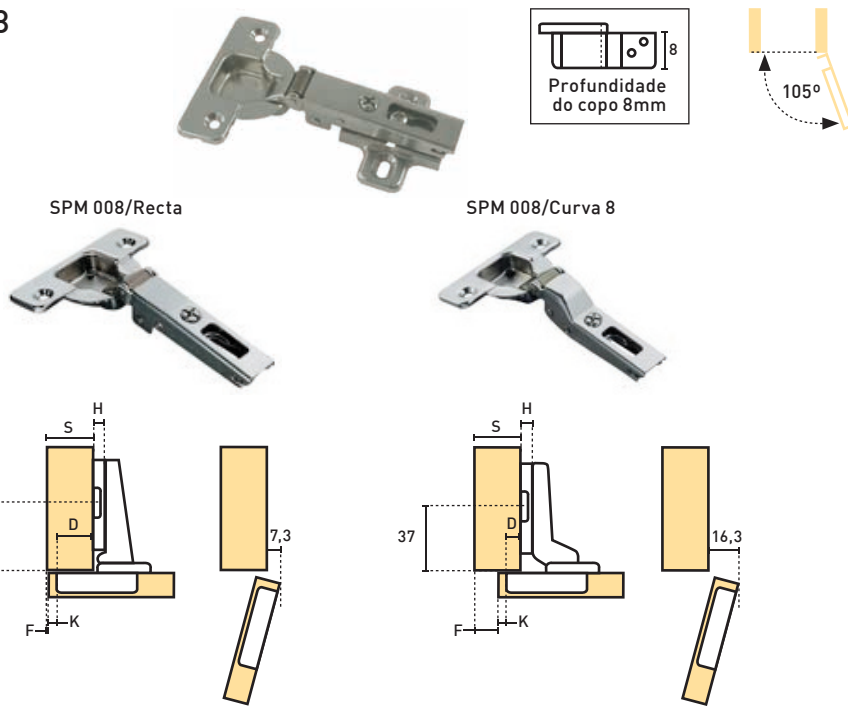

SPM 008/Recta					
S	H	D	K	F	-
18	0	15	3	0	-
18	3	15	6	0	-

SPM 008/C8					
S	H	D	K	F	-
18	0	6	3	9	-
18	3	6	6	9	-

- Dobradiças de copo articulada com mola
- Dois modelos:
Recta 0mm
Curva 8mm
- Diâmetro copo: Ø35mm
- Ângulo abertura: 105°
- Profundidade copo: 8mm
- Especial para aplicação em espessuras mínimas a partir de 10mm

Calço SPM 010/H0
H=0

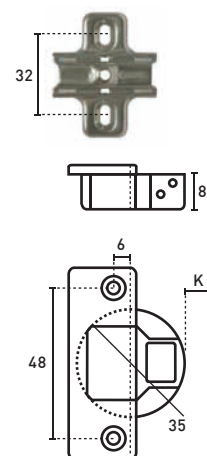

Recomenda-se parafusos cabeça lenticilha 4x16 ou 18

LEGENDAS
Notas Explicativas

S = espessura da lateral
D = cobertura da porta, em relação à lateral
T = espessura da porta
K = distância fio exterior da porta/furo do copo da dobradiça
F ou A = sobra
H = altura do calço de montagem

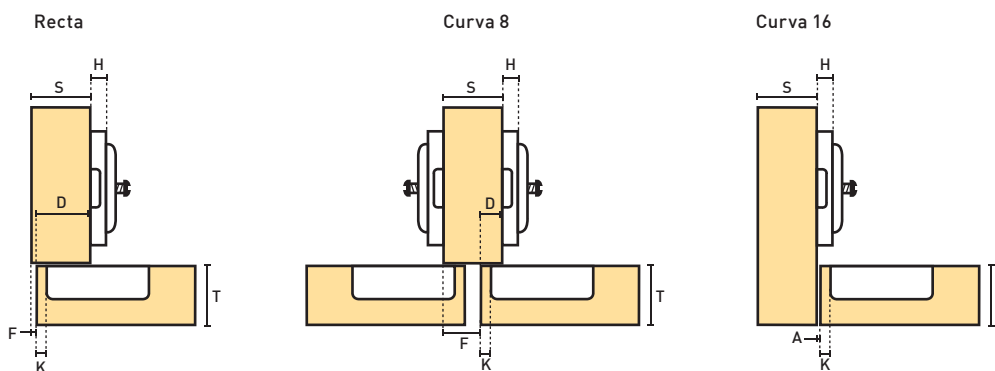

- Dobradiças de copo articulada com mola
- Três modelos:
Recta 0mm
Curva 8mm
Curva 16mm
- Diâmetro copo: Ø35mm
- Ângulo abertura: 110°
- Profundidade copo: 12,3mm

Calço SH B2 H=2
Calço SH B4 H=4

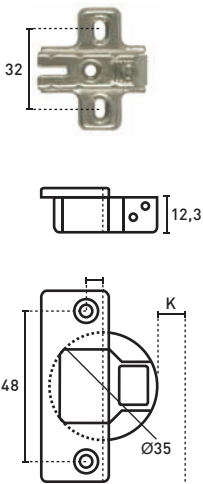

Recomenda-se parafusos cabeça lenticla 4x16 ou 18

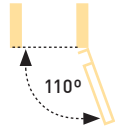

SH Recta

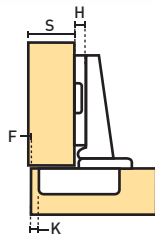

SH/Recta			
S	H	F	K
	2		
	4		

SH Curva 8

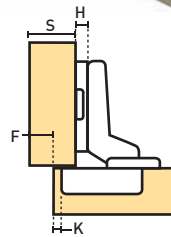

SH/C8			
S	H	F	K
	2		
	4		

SH Curva 16

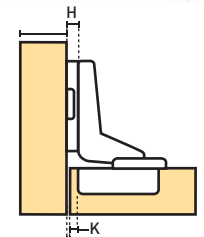

SH/C16			
S	H	F	K
	2		
	4		



D SH

MATERIAL
Aço

ACABAMENTO
Niquelado

250

- Dobradiças de copo articulada com mola
- Sistema Clip
- Três modelos:
Recta 0mm
Curva 8mm
Curva 16mm
- Diâmetro copo: Ø35mm
- Ângulo abertura: 110°
- Profundidade copo: 12,3mm

Calço SH QUICK
H=3

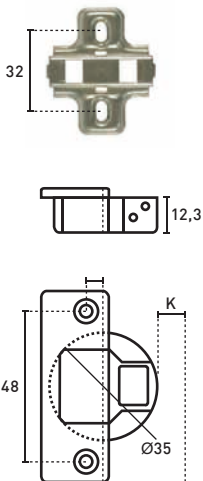

Recomenda-se parafusos cabeça lenticla 4x16 ou 18

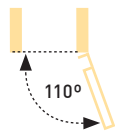

SH QUICK Recta

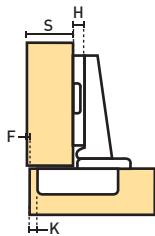

SH QUICK/Recta			
S	H	F	K
	3		

SH QUICK Curva 8

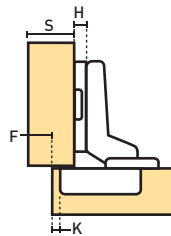

SH QUICK/C8			
S	H	F	K
	3		

SH QUICK Curva 16

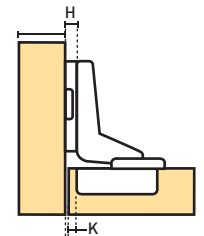

SH QUICK/C16			
S	H	F	K
	3		

Sistema QUICK (CLIP)

Permite colocar e retirar a porta de forma simples e prática.

Para colocar: encaixar e pressionar a dobradiça sobre o calço.

Para retirar: pressionando a patilha frontal, a dobradiça solta-se do calço.



D SH QUICK

MATERIAL
Aço

ACABAMENTO
Niquelado

250

D STAR

MATERIAL
Aço

ACABAMENTO
Niquelado

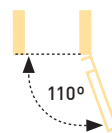

- Dobradiças de copo articulada com mola
- Três modelos:
Recta 0mm
Curva 8mm
Curva 16mm
- Diâmetro copo: Ø35mm
- Ângulo abertura: 110°
- Profundidade copo: 11,2mm

STAR Recta

STAR Curva 8

STAR Curva 16

250

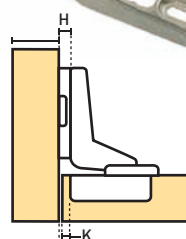
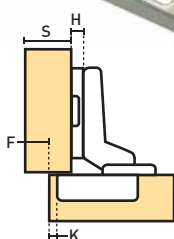
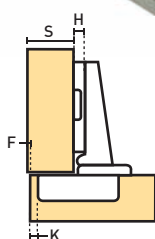
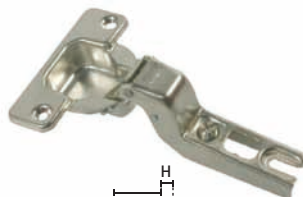
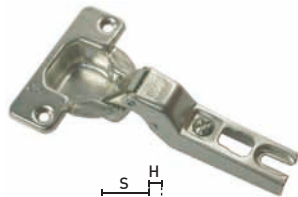

$$H = 18 + F + K - S$$

$$H = 9 + F + K - S$$

$$H = F + K$$

STAR/Recta			
S	H	F	K
18	5	1	4

STAR/C8			
S	H	F	K
18	5	10	4

STAR/C16			
S	H	F	K
-	5	1	4

Calço STAR
H=5

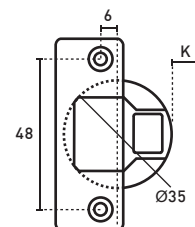
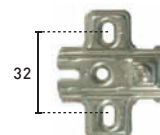

Recomenda-se parafusos
3,5x16 ou 4x16

D STAR CLIP

MATERIAL
Aço

ACABAMENTO
Niquelado



Sistema CLIP
Permite colocar e retirar a porta de forma simples e prática.
Para colocar: encaixar e pressionar a dobradiça sobre o calço.
Para retirar: pressionando a patilha frontal, a dobradiça solta-se do calço.

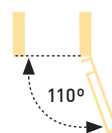

- Dobradiças de copo articulada com mola
- Sistema Clip
- Três modelos:
Recta 0mm
Curva 8mm
Curva 16mm
- Diâmetro copo: Ø35mm
- Ângulo abertura: 110°
- Profundidade copo: 11,2mm

250

STAR CLIP Recta

STAR CLIP Curva 8

STAR CLIP Curva 16

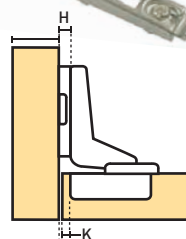
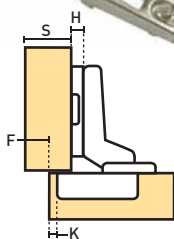
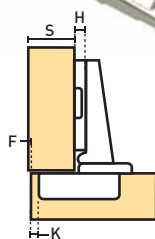

$$H = 18 + F + K - S$$

$$H = 9 + F + K - S$$

$$H = F + K$$

STAR CLIP/Recta			
S	H	F	K
18	5	1	4

STAR CLIP/C8			
S	H	F	K
18	5	10	4

STAR CLIP/C16			
S	H	F	K
-	5	1	4

Calço STAR CLIP
H=5

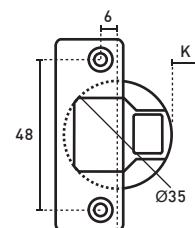
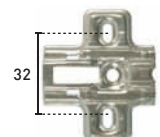

Recomenda-se parafusos
3,5x16 ou 4x16

- Dobradiças de copo articulada com mola
- Sistema Clip
- Modelos:
STAR 45° CLIP
- Diâmetro copo: Ø35mm
- Ângulo abertura: 110°
- Profundidade copo: 11,2mm

Calço STAR CLIP
H=5

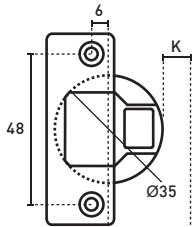
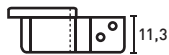
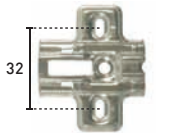

Recomenda-se parafusos
3,5x16 ou 4x16

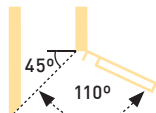

Sistema CLIP

Permite colocar e retirar a porta de forma simples e prática.

Para colocar: encaixar e pressionar a dobradiça sobre o calço.

Para retirar: pressionando a patilha frontal, a dobradiça solta-se do calço.

D STAR 45° CLIP



MATERIAL
Aço

ACABAMENTO
Niquelado

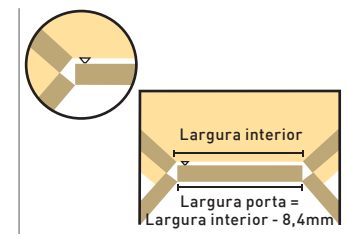
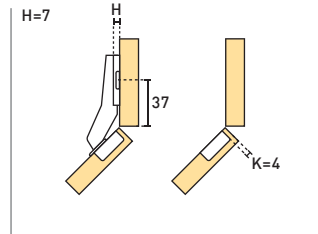
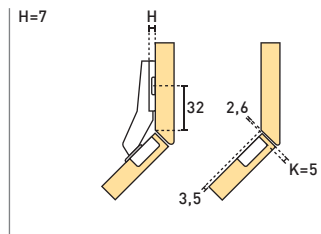
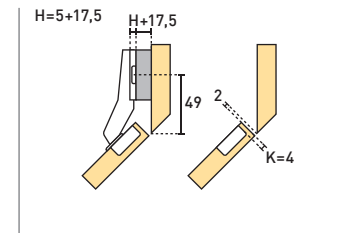
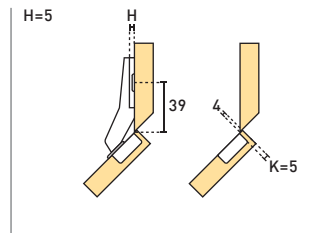
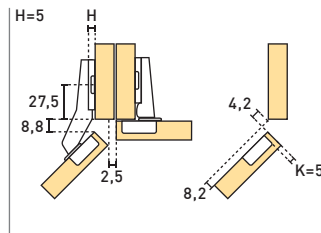

- Dobradiças de copo articulada com mola
- Sistema Clip
- Três modelos:
Recta 0mm
Curva 8mm
Curva 16mm
- Diâmetro copo: Ø35mm
- Ângulo abertura: 165°
- Profundidade copo: 11,2mm

Calço STAR CLIP
H=5

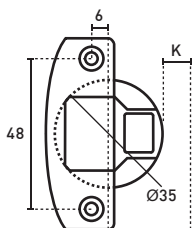
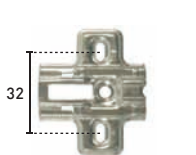

Recomenda-se parafusos
3,5x16 ou 4x16

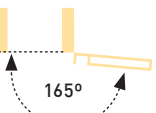

Sistema CLIP

Permite colocar e retirar a porta de forma simples e prática.

Para colocar: encaixar e pressionar a dobradiça sobre o calço.

Para retirar: pressionando a patilha frontal, a dobradiça solta-se do calço.

D STAR 165° CLIP

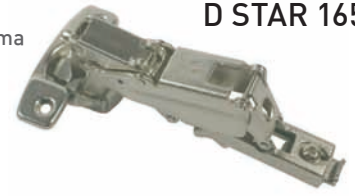

MATERIAL
Aço

ACABAMENTO
Niquelado

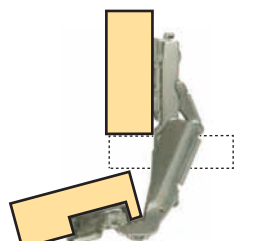
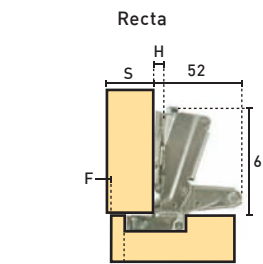

STAR 165° CLIP/Recta				
S	H	F	K	-
18	5	1	4	-

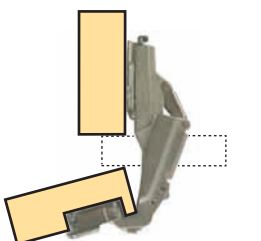
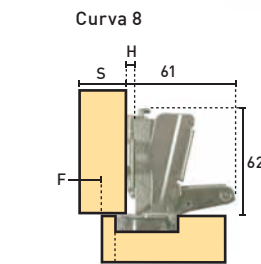

STAR 165° CLIP/C8				
S	H	F	K	-
18	5	10	4	-

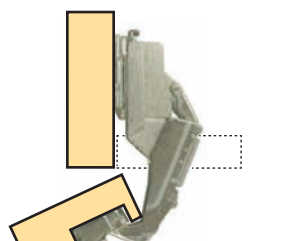
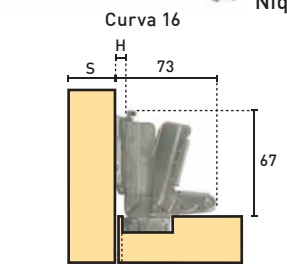

STAR 165° CLIP/C16				
S	H	F	K	-
18	5	1	4	-

D STAR FOLDING

MATERIAL
Copo em aço
Braço em zamac

ACABAMENTO
Niquelado

250

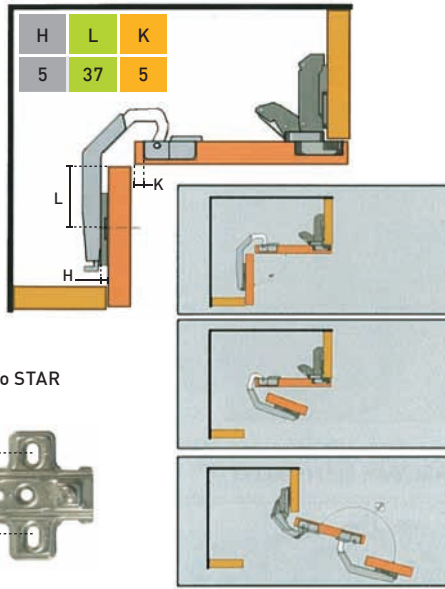
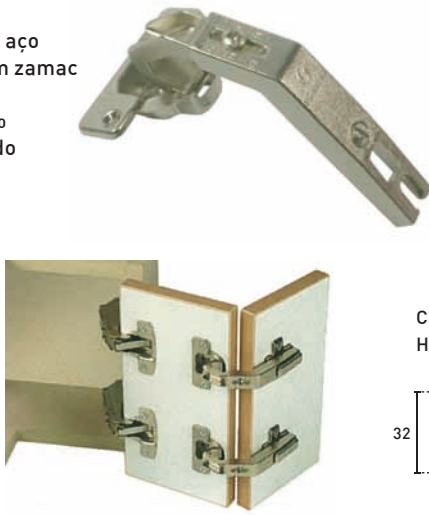

- Dobradiças de copo articulada com mola
- Modelo Folding (canto cego)
- Diâmetro copo: Ø35mm
- Ângulo abertura: 160°
- Profundidade copo: 11,2mm

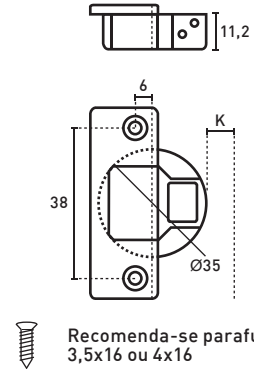

D STAR MINI Copo Ø26

MATERIAL
Aço

ACABAMENTO
Niquelado

500



- Dobradiças de copo articulada com mola
- Três modelos:
Recta 0mm
Curva 8mm
Curva 16mm
- Diâmetro copo: Ø26mm
- Ângulo abertura: 110°
- Profundidade copo: 10,2mm

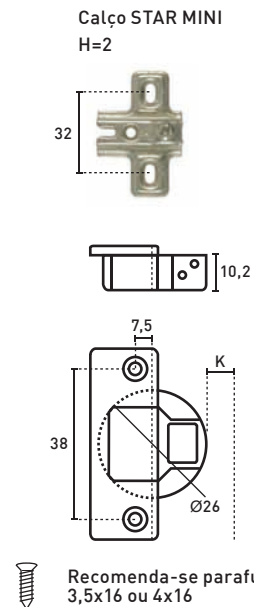

STAR MINI Recta

STAR MINI Curva 8

STAR MINI Curva 16

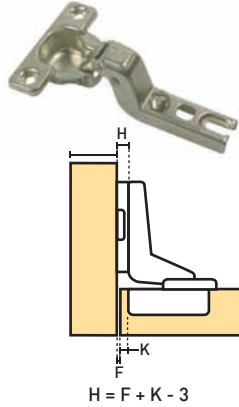
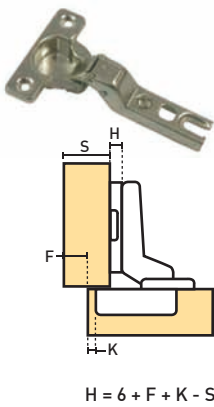
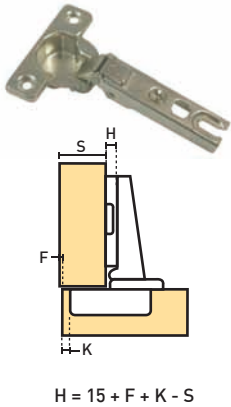

STAR MINI/Recta					
S	H	F	K	-	-
18	2	2	3	-	-

STAR MINI/C8					
S	H	F	K	-	-
18	2	11	3	-	-

STAR MINI/C16					
S	H	F	K	-	-
-	2	2	3	-	-

AM 510 Amortecedor

MATERIAL
Aço

ACABAMENTO
Niquelado

40

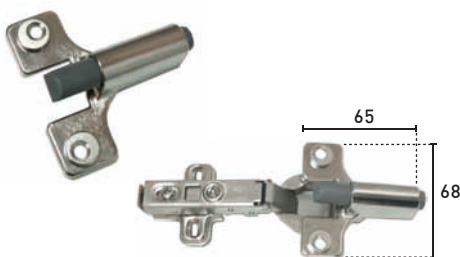

- Amortecedor que se adapta sobreposto ao copo das dobradiças transformando-as em dobradiças com amortecedor
- Para dobradiças Star com copo Ø35mm

Programa integral de ferragens para armários com portas de vidro.

- Dobradiças, fechaduras e puxadores para vitrines ou armários com portas vidro ou acrílico com 4-5mm espessura.
- Para aplicação não é necessária qualquer furação prévia do vidro / acrílico.
- O acabamento standard é em cromado mate.
- Outros acabamentos: cromado brilhante, preto ou dourado podem ser fornecidos mediante consulta prévia.
- Modelos patenteados.

Para informação integral consultar catálogo Ferragens para Vidro ou Equipamentos para Mobiliário

PASSION GLASS - SQUARE -

Armário porta simples

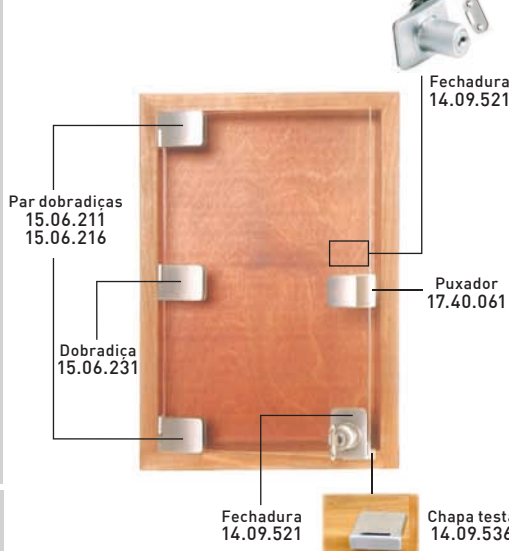

Armário porta dupla - 2 folhas

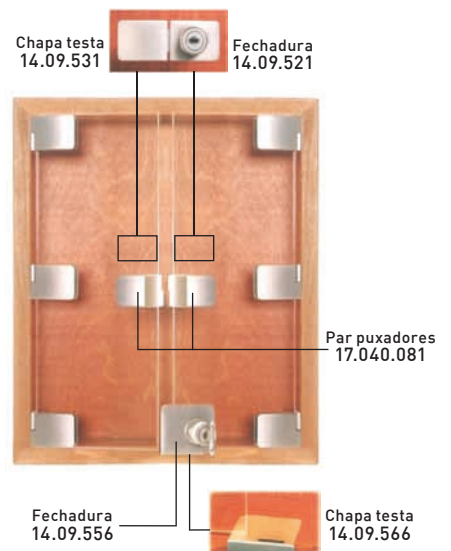

- Par dobradiças para porta vidro "Square"
- Vidro de 4 a 5 mm
- Não necessita furação prévia no vidro
- 90° a 180° graus abertura dependendo da fixação
- Com mecanismo para fixar porta, mantendo-a fechada
- Dimensão máxima porta: 1000x400 mm

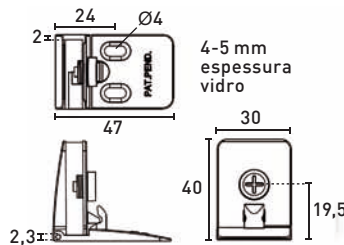

D 15.06.211



MATERIAL Zamac
ACABAMENTO ZCM

1/12

- Par dobradiças para porta vidro "Square"
- Permite a aplicação em perfis estreitos
- Vidro de 4 a 5 mm
- Não necessita furação prévia no vidro
- 110° graus abertura dependendo da fixação
- Com mecanismo para fixar porta, mantendo-a fechada
- Dimensão máxima porta: 1000x400 mm

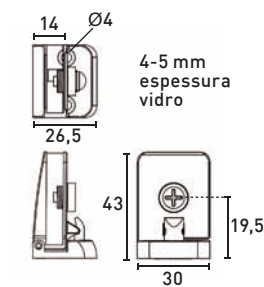

D 15.06.216



MATERIAL Zamac
ACABAMENTO ZCM

1/12

- Dobradiça central para porta vidro "Square"
- Vidro de 4 a 5 mm
- Não necessita furação prévia no vidro
- 90° a 180° graus abertura dependendo da fixação
- Com mecanismo para fixar porta, mantendo-a fechada
- Dimensão máxima porta: 1000x400 mm

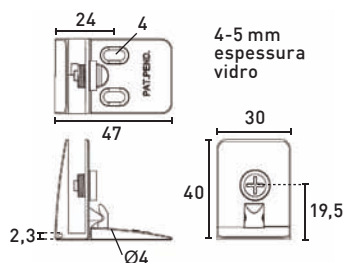

D 15.06.231



MATERIAL Zamac
ACABAMENTO ZCM

1/12

D 3051

MATERIAL
Zamac

ACABAMENTO
ZNB



12 pares

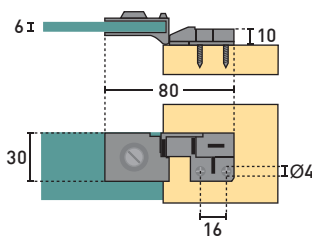

- Par dobradiças porta vidro
- Aplicação sem necessidade de furar o vidro
- Para vidro de 6 mm
- Com mecanismo para fixar a porta, mantendo-a fechada
- Ângulo abertura 180°
- Portas com dimensões até: Alt.1000mm / Larg.600mm
- Espessura vidro: 6mm
- Peso 11Kg

D 930

MATERIAL
Aço

ACABAMENTO
Niquelado
Preto



50 pares

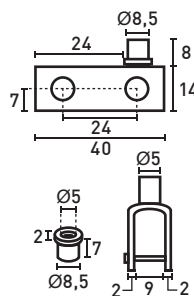

- Par dobradiças pivô para móveis com porta vidro
- Aplicação sem necessidade de furar o vidro
- Parafusos com ponta de borracha para fixar o vidro
- Espessura vidro até 6 mm

BV 931

MATERIAL
Aço

ACABAMENTO
Niquelado
Preto



100

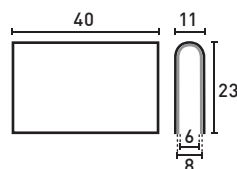

- Batente "Push" para porta vidro
- Não necessita furar o vidro
- Para vidro até 6 mm

**FX 7208
FX 7208D**

MATERIAL
Nylon

ACABAMENTO
Castanho
Preto

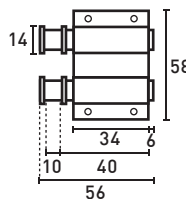
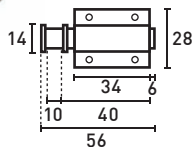

50/100

- 7208
- Fecho mola magnético simples "Hi-Fi"
- 7208D
- Fecho mola magnético duplo "Hi-Fi"



bg
Batista Gomes

**soluções em
ferragens**
para todos os ambientes

DOBRADIÇAS PARA SERRALHARIA

**P 438/439
P 448/449**

MATERIAL
Aço

ACABAMENTO
Zincado



Ref. ^a	Dimensões					
	Ø	A	B	C	D	
Aço Zincado						
P 438/439	50	120x50	26	36	8	1
P 448/449	70	125x70	33	47	8	1
Aço Inox						
P 938/939	50	120x50	26	36	8	1
P 948/949	70	125x70	33	47	8	1

- Jogo giros pivotantes para portões batente ou vai-vem
- Com rolamentos esferas
- Jogo: pivô superior + inferior
- Capacidade carga:
Ø50 - 500Kgs
Ø70 - 1000Kgs

**P 938/939
P 948/949**

MATERIAL
Inox 304

ACABAMENTO
Inox Natural



INOX

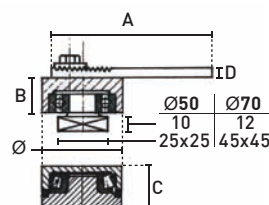
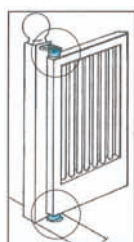

P 423/A

MATERIAL
Aço

ACABAMENTO
Natural

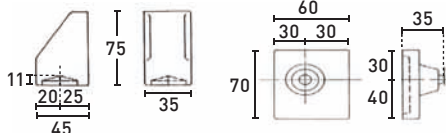
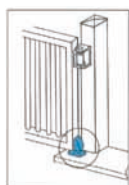



- Pivô com placa inferior com esfera

P 425/A

MATERIAL
Aço

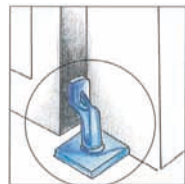
ACABAMENTO
Zincado



Ref. ^a	Dimensões					
	Ø	A	B	C	D	
P 425/A-20	20	89	63	60	15	1
P 425/A-24	24	96	60	60	20	1

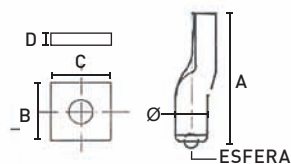



- Pivô com esfera com placa inferior

D 42!

MATERIAL
Aço

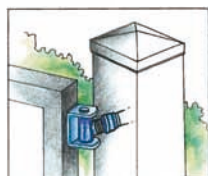
ACABAMENTO
Zincado



Ref. ^a	Dimensões					
	M	A	B	C	D	
D 425/M-20	20	95	-	-	-	10
D 425/M-24	24	100	-	-	-	5

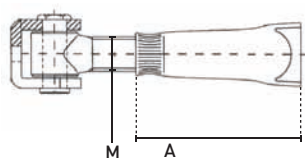

- Dobradiça regulável com tubo
- Aplicação: para chumbar à parede

• Dobradiça regulável

Ref. ^a	Dimensões					
	M	A	B	C	D	
D 425/20	20	80	60	40	25	10
D 425/24	24	72	50	48	30	5
D 925/20 INOX	20	80	60	40	25	10



**D 425
D 925**

MATERIAL
Aço
Inox 304

ACABAMENTO
Aço Zincado
nox Natural

• Dobradiça regulável

Ref. ^a	Dimensões					
	M	A	B	C	D	
D 425-R/20	20	80	60	40	30	10
D 425-R/24	24	72	50	48	36	5



D 425 R

MATERIAL
Aço

ACABAMENTO
Zincado

• Dobradiça regulável

Ref. ^a	Dimensões					
	Ø	A	M	D	-	
D 428/30	30	48	20	48	-	6
D 428/35	35	55	24	55	-	6
D 428/40	40	70	30	70	-	4



D 428

MATERIAL
Aço

ACABAMENTO
Zincado

• Eixo torneado para dobradiças 428

Ref. ^a	Dimensões					
	Ø	H	R	∅	-	
E 428-T/30	30	52	32	35	-	6
E 428-T/35	35	57	37	40	-	6
E 428-T/40	40	62	42	50	-	4



E 428-T

MATERIAL
Aço

ACABAMENTO
Zincado

• Placa para dobradiças reguláveis

Ref. ^a	Dimensões					
	M	A	B	C	E	
P 480/20	20	100	9	30	5	10
P 480/24	24	120	11	36	6	10



P 480

MATERIAL
Aço

ACABAMENTO
Zincado

D 423 P

MATERIAL
Aço

ACABAMENTO
Zincado

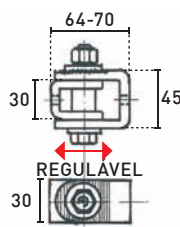
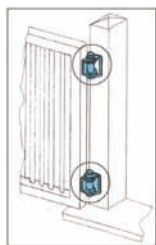

- Dobradiça regulável

D 523

MATERIAL
Aço

ACABAMENTO
Zincado

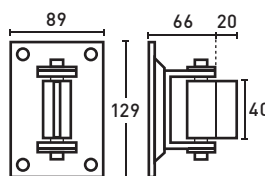
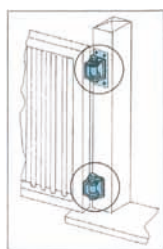

- Dobradiça regulável com placa

O 415-R

MATERIAL
Aço

ACABAMENTO
Aço Natural

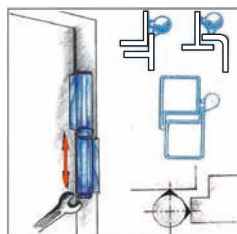
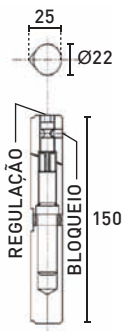

- Olhal regulável com perno fixo e anilhas esferas
- Para portas pesadas

O 820

MATERIAL
Aço

ACABAMENTOS
F1 - Aço Natural
F2 - Aço Zincado (Fiel)
Consultar quadro

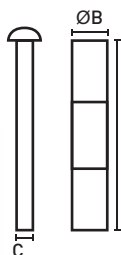

Ref. ^a	Dimensões			Acabamentos			
	A	B	C	F1	F2	Inox 304	
O 820-50x11x6	50	11	6	•	•	•	25
O 820-64x11x6	64	11	6	•		•	
O 820-76x12x6	76	12	6	•			
O 820-76x14x8	76	14	8	•	•	•	
O 820-80x15x8	80	15	8	•	•	•	
O 820-80x18x9	80	18	9	•		•	
O 820-90x15x8	90	15	8			•	
O 820-90x18x9	90	18	9	•		•	
O 820-100x20x11	100	20	11	•	•	•	
O 820-100x25x12	100	25	12	•			
O 820-120x20x11	120	20	11	•	•	•	
O 820-120x25x14	120	25	14	•			
O 820-125x25x14	125	25	14	•			
O 820-150x25x14	150	25	14	•		•	16
O 820-150x30x16	150	30	16	•			

- Olhal torneado
- Fiel amovível

Obs:
O acabamento em aço zincado indicado corresponde a:
- Fiel em aço zincado
- Olhais em aço natural

O 820 INOX

MATERIAL
Inox 304

ACABAMENTOS
Inox Natural
Consultar quadro



- Olhal torneado
- Fiel fixo

Ref. ^a	Dimensões			Acabamentos			
	A	B	C	F1	-	Inox 304	
O 819-50x11x6	50	11	6	•		•	25
O 819-64x11x6	64	11	6	•		•	
O 819-76x14x8	76	14	8	•		•	
O 819-80x15x8	80	15	8	•		•	
O 819-80x18x9	80	18	9	•		•	
O 819-90x18x9	90	18	9	•		•	
O 819-100x20x11	100	20	11	•		•	
O 819-120x20x11	120	20	11	•		•	
O 819-120x25x14	120	25	14	•			
O 819-125x25x14	125	25	14	•			16
O 819-150x25x14	150	25	14	•			

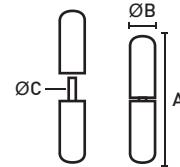

O 819

MATERIAL
Aço

ACABAMENTOS
F1 - Aço Natural

O 819 INOX

MATERIAL
Inox 304

ACABAMENTOS
Inox Natural

INOX

- Olhal torneado
- Fiel amovível

Ref. ^a	Dimensões			Acabamentos			
	A	B	C	F1	-	-	
O 819B-50x11x6	50	11	6	•			25
O 819B-64x11x6	64	11	6	•			
O 819B-76x14x8	76	14	8	•			
O 819B-80x15x8	80	15	8	•			
O 819B-80x18x9	80	18	9	•			
O 819B-90x18x9	90	18	9	•			
O 819B-100x20x11	100	20	11	•			
O 819B-120x20x11	120	20	11	•			
O 819B-120x25x14	120	25	14	•			
O 819B-125x25x14	125	25	14	•			
O 819B-150x25x14	150	25	14	•			

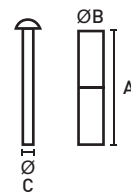

O 819 B

MATERIAL
Aço

ACABAMENTOS
F1 - Aço Natural

- Dobradiça de soldar com chumbadouro
- Fiel amovível

Ref. ^a	Dimensões					
	A	B	C	D	E	
CH 59Ax2½	66	42	95	16	10	-
CH 59Ax3	65	46	115	17	12	
CH 59Ax3½	90	46	115	17	12	

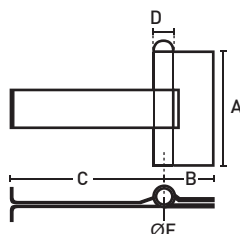

CH 59A

MATERIAL
Aço

ACABAMENTOS
Aço Natural



Batista Gomes



Batista Gomes

Zona Industrial Sul
Apartado 55
3754-001 Barrô-Águeda
PORTUGAL

Tel. +351 234 612 520
Fax +351 234 625 580

batista-gomes@batista-gomes.pt
www.batista-gomes.pt