

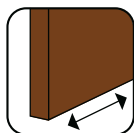

Sistemas para Portas de Correr  
Portas e Divisórias em madeira



## Classic Timber

SF-A61

SF-A81

## Rail Timber

SF-RA60

SF-RA80

60-80Kg

SF-A61 / SF-A81

# Classic Timber

SF-RA60 / SF-RA80

# Rail Timber

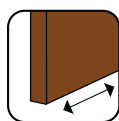

OPÇÃO:  
SF-A61 / SF-A81



OPÇÃO:  
SF-A61 / SF-A81

**CLASSIC TIMBER e RAIL TIMBER** são sistemas para portas de correr suspensas em madeira, de alta qualidade, para uso residencial ou comercial, com capacidade até 60 ou 80 kg por folha.

## CLASSIC TIMBER

Sistema com fixação das roldanas no topo superior da porta com placa sobreposta ou encastrada.

**SF-A61** - até 60kg por porta

**SF-A81** - até 80kg por porta

## RAIL TIMBER

Sistema com aplicação no topo superior da porta com placa embutida.

Permite que o topo da porta encoste ao perfil superior. Reduz o espaço entre o perfil superior e o topo da porta até 2mm, proporcionando um efeito estético mais agradável.

**SF-RA60** - até 60kg por porta

**SF-RA80** - até 80kg por porta

Para ambos os sistemas disponibilizam-se várias opções de perfis superiores em alumínio natural, anodizado prata ou anodizado dourado.

Possibilidades de instalação paralela à parede, ao tecto e com perfil "Large" especial para tecto falso.

Roldanas com rolamentos de esferas com cobertura em nylon, com sistema elástico, que permitem absorver eventuais oscilações, permitindo um deslizamento ainda mais suave. O mecanismo permite a regulação vertical.

Nos sistemas Classic salienta-se a possibilidade de instalar "softbrake" amortecedor, em um ou em ambos os lados da porta, acompanhando a porta nos últimos 100mm até à posição final sem que retroceda, proporcionando um deslizar mais suave e seguro. Com esta solução, recomenda-se a utilização do perfil superior Excellence, pois permite uma fácil instalação do "softbrake" sem necessidade de qualquer mecanização do perfil.

Como opção, disponibiliza-se também acessório "SELF-CLOSE" para fecho automático das portas.

Para ocultar a instalação, disponibilizam-se várias soluções em tampas de cobertura facilmente acopláveis ao perfil superior, melhorando a integração do sistema no espaço.

Na face inferior, instala-se uma guia inferior oculta, permitindo que a passagem fique livre de qualquer obstáculo.

Soluções para sistemas de portas SINCRONIZADAS e/ou TELESCÓPICAS, consultar sistemas MULTIPLO TIMBER.

Disponibilizam-se também acessórios complementares, tais como, puxadores, asas, conchas de embutir, fechaduras, para uma adequada e completa instalação.

Disponibilizam-se outros sistemas para portas de correr em madeira de 40 até 1000Kg por folha. Mais informações em: [www.batista-gomes.pt](http://www.batista-gomes.pt)

## Opções de instalação

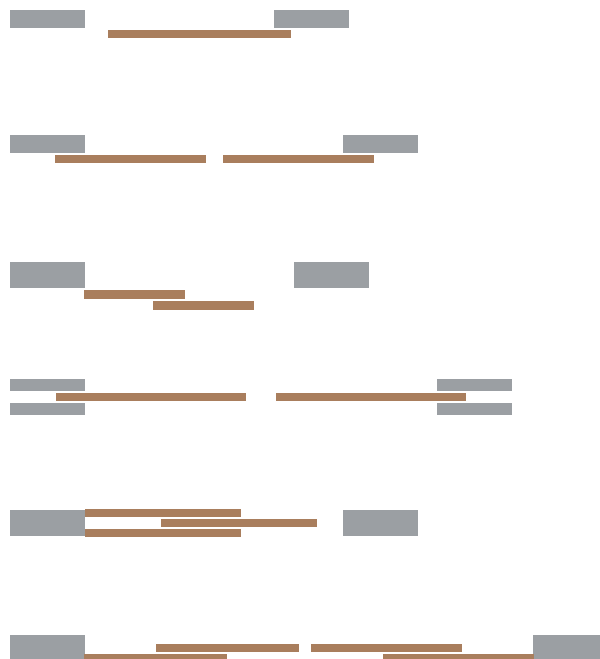



Instalação lateral à parede. Perfil superior visível.



Instalação em tecto falso. Perfil "LARGE" oculto.



Instalação oculta, com tampa de cobertura em madeira.



Instalação oculta, com tampa de cobertura em alumínio.



Classic  
Timber

SF-A: Placa sobreposta

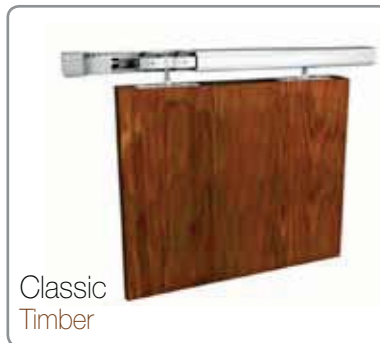

Classic  
Timber

SF-A: Placa de encastrar



Classic  
Rail  
Timber

SF-A / SF-RA: Com tampa de cobertura



Rail  
Timber

SF-RA: Placa de embutir



Rail  
Timber

SF-RA com perfil LARGE tecto falso



Classic  
Rail  
Timber

Guia inferior oculta

### Características técnicas

#### SF-A61 / SF-A81

##### Perfis superiores

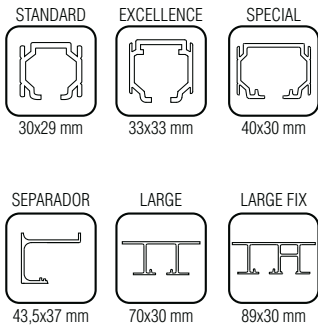

##### Especificações

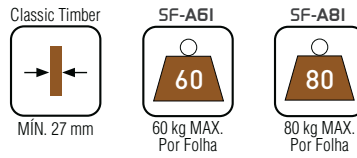

##### Acessórios

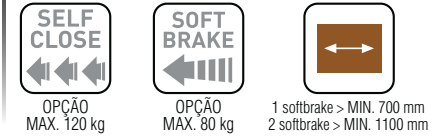

### Opções de instalação



#### SF - A61 | SF - A81 com Perfil STANDARD

##### Instalação na parede

CAR.61.00 / CAR.81.00  
Placa Sobreposta

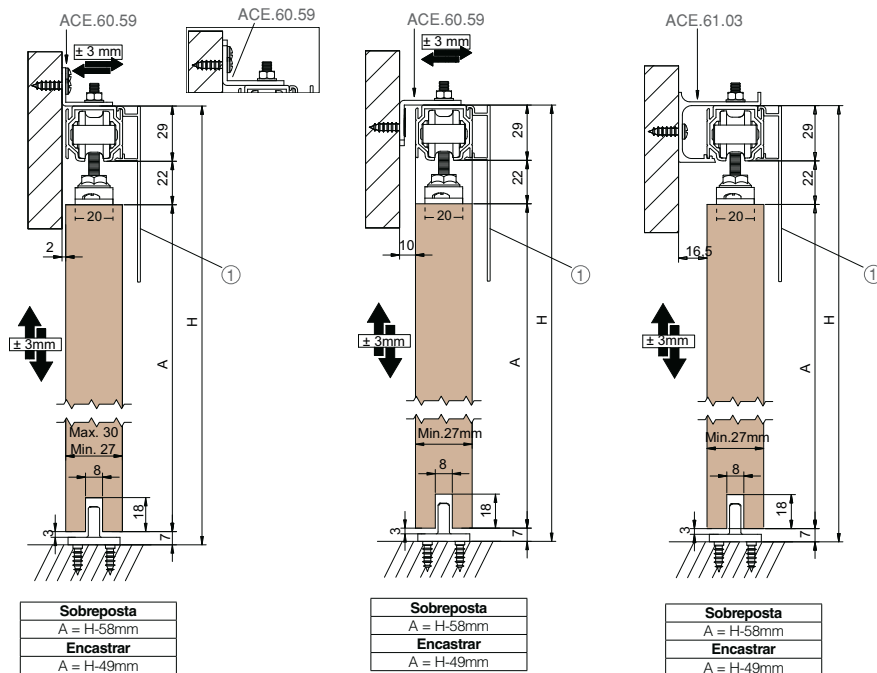

##### Instalação no tecto

CAR.61.00 / CAR.81.00  
Placa Sobreposta

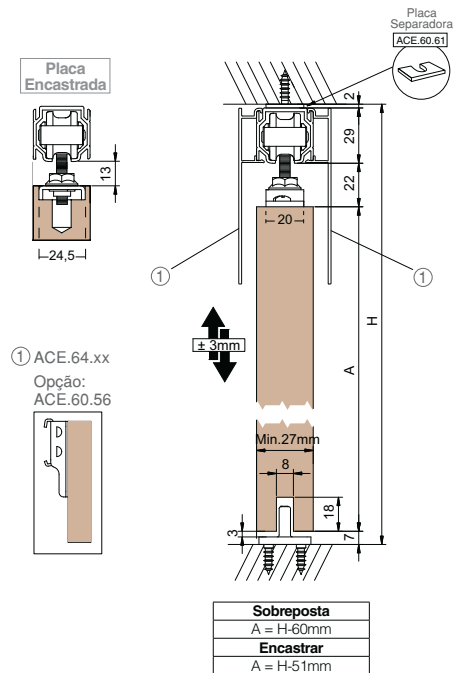

SF - A61 | SF - A81 com Perfil LARGE

Instalação em tecto falso

CAR.61.00 / CAR.81.00  
Placa Sobreposta

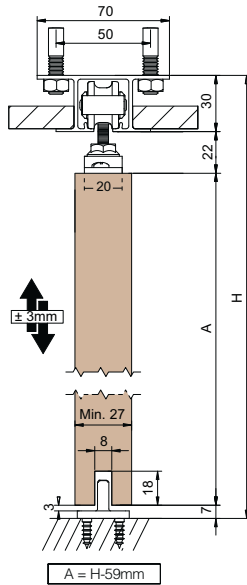

Placa Encastrar

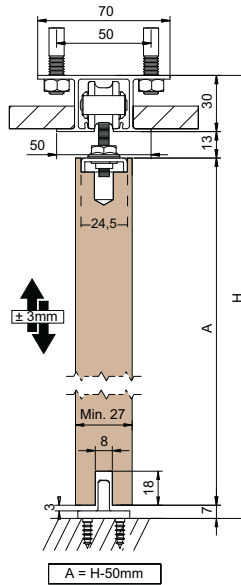

RA-60/RA-80

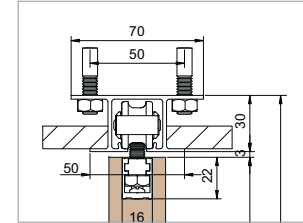

Opção recomendada:  
RAIL TIMBER  
SF-RA60/80  
Ver página seguinte

SF - A61 | SF - A81 com Perfil EXCELLENCE

Instalação na parede

CAR.61.00 / CAR.81.00  
Placa Sobreposta

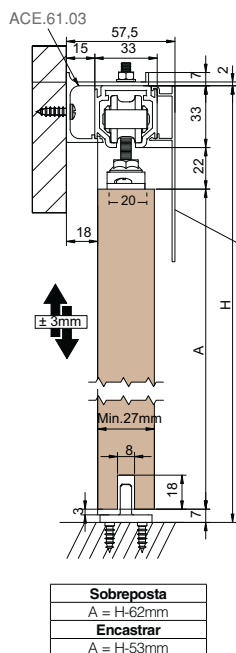
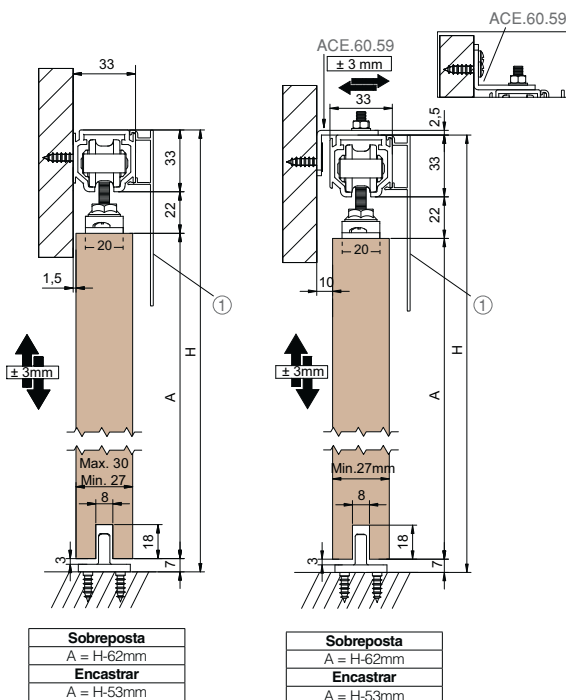

Placa Encastrada

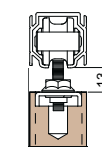

① ACE.64.xx  
Opção:  
ACE.60.56

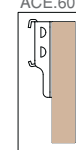

Instalação no tecto

CAR.61.00 / CAR.81.00  
Placa Sobreposta

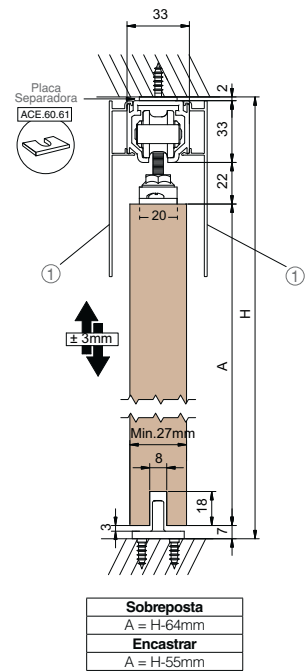

Características técnicas

SF-RA60 / SF-RA80

Perfis superiores

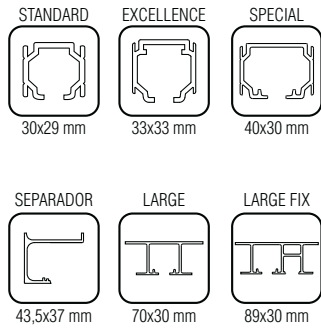

Especificações



Opções de instalação



SF - RA60 | SF - RA80 com Perfil STANDARD

Instalação na parede

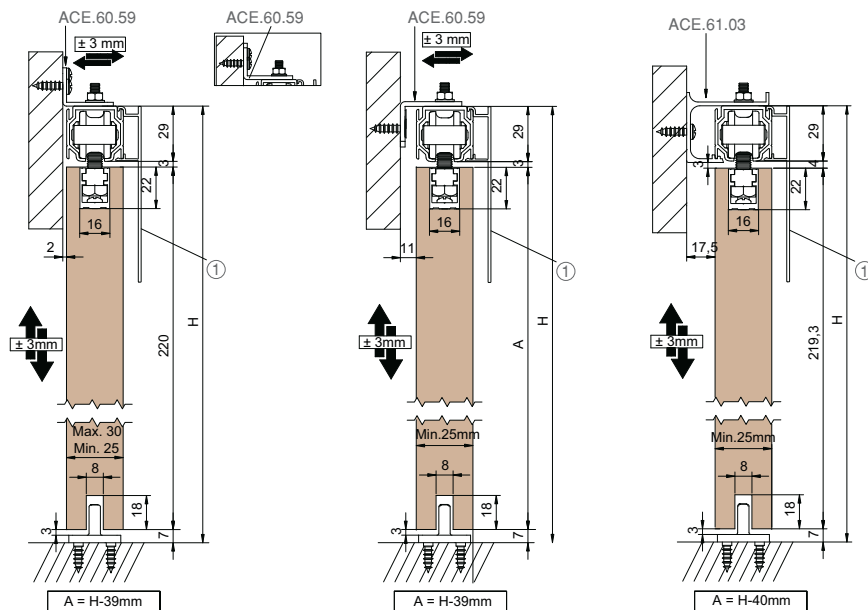

Instalação no tecto

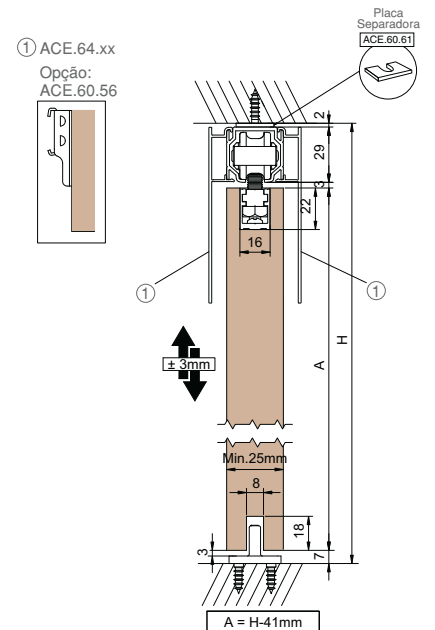

SF - RA60 | SF - RA80 com Perfil LARGE

Instalação em tecto falso  
Perfil Large

Perfil Large Fix

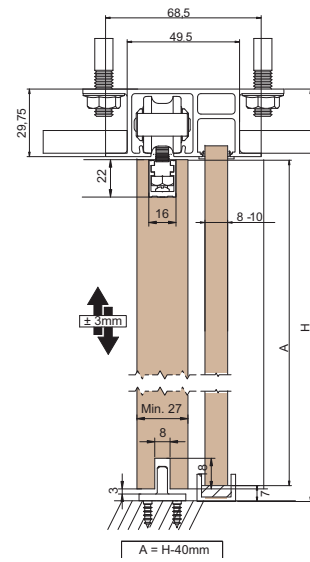
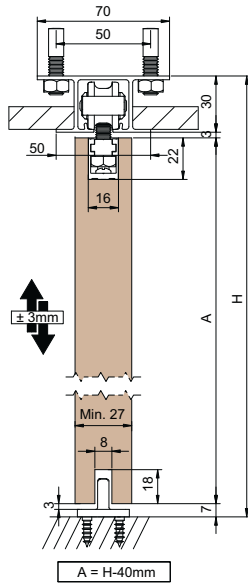

SF - RA60 | SF - RA80 com Perfil EXCELLENCE

Instalação na parede

Instalação no tecto

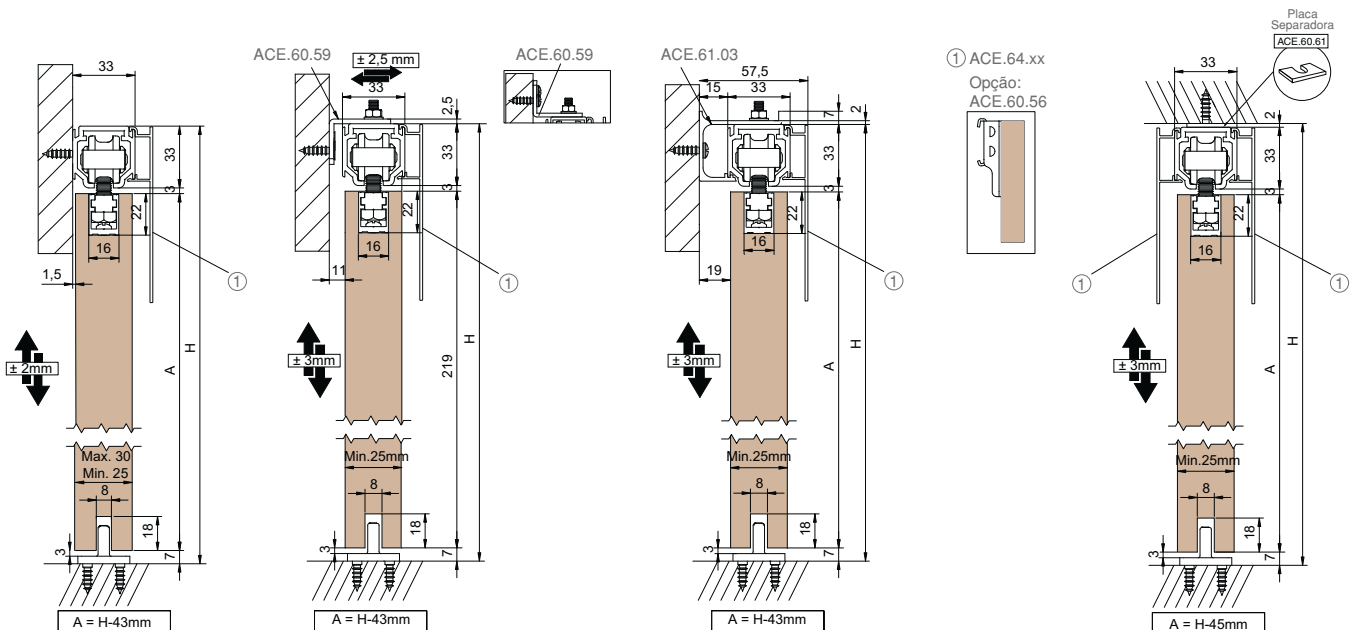

Sistema de montagem

SF - A61 | SF - A81

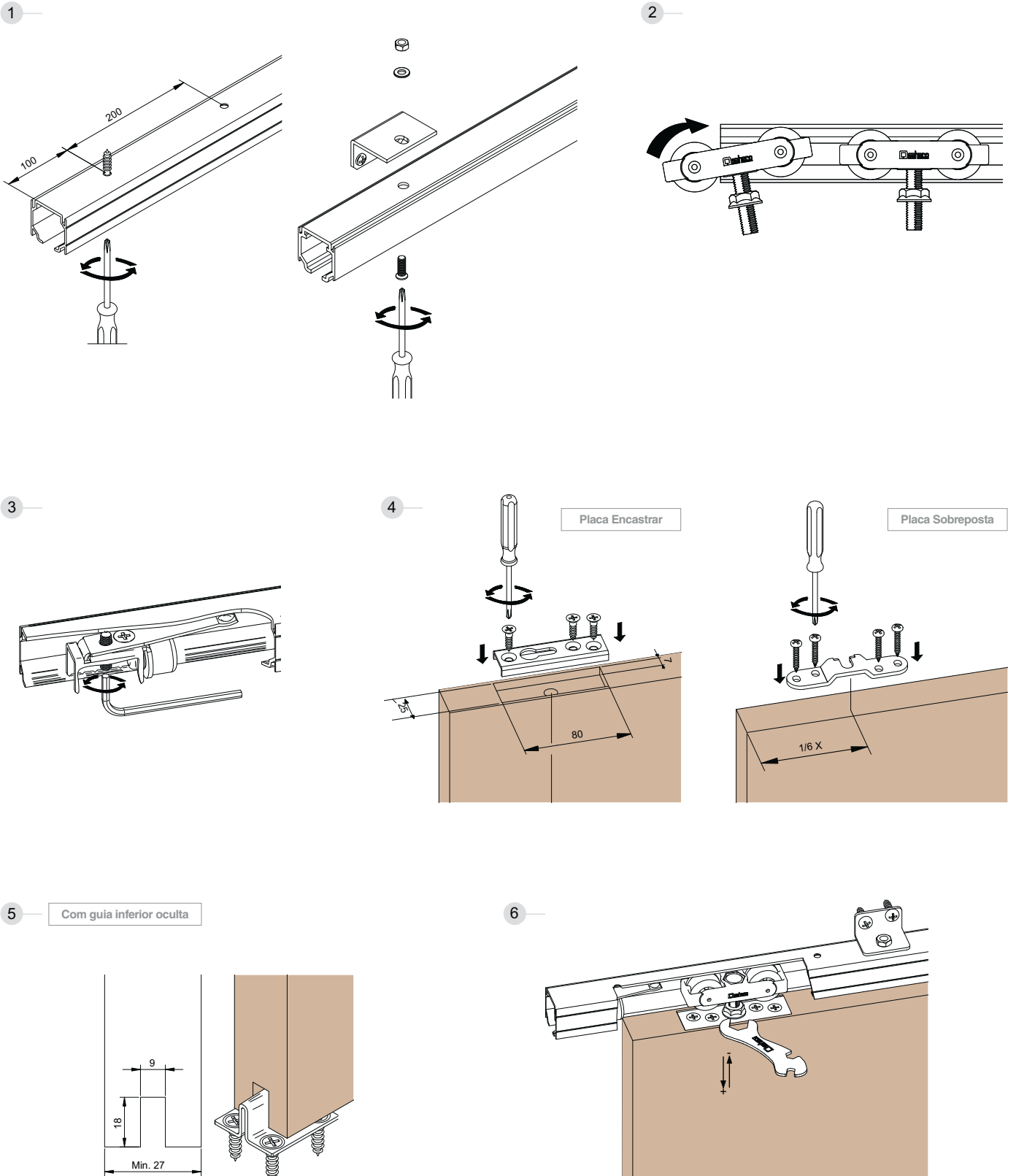



**Sistema de montagem**

**OPÇÃO COM TAMPAS COBERTURA**

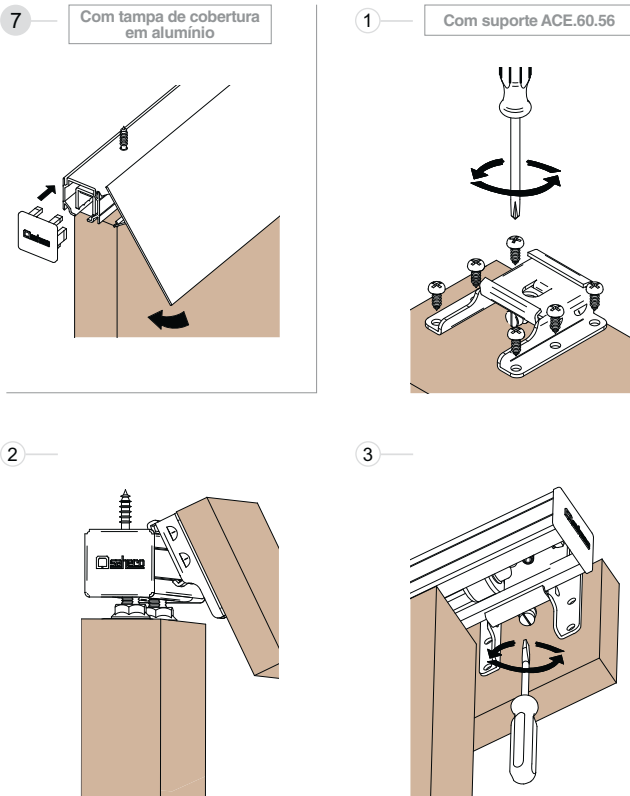

**OPÇÃO COM SOFTBRAKE**

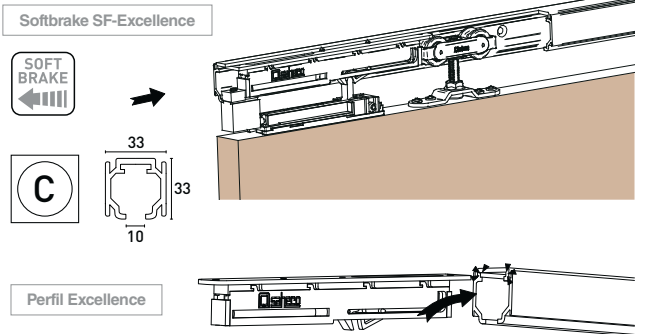

**OPÇÃO COM SELFCLOSE (AUTO-FECHO)**

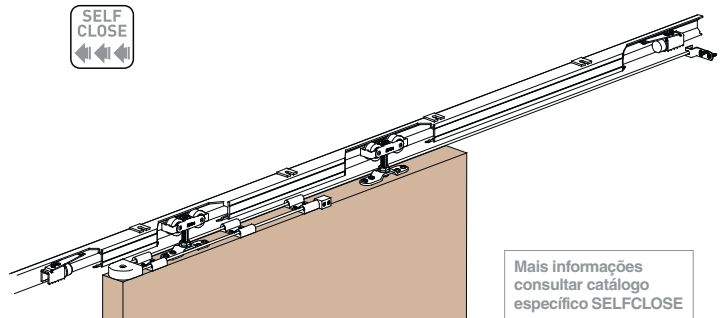

**OPÇÃO COM PERFIL "LARGE" - PARA TECTO FALSO**

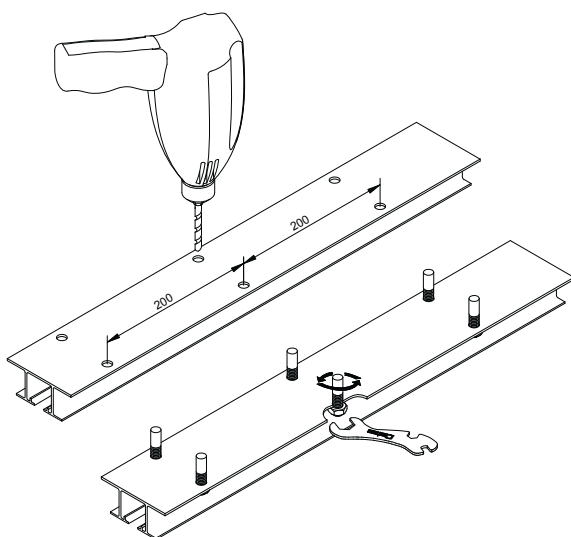

**OPÇÃO COM PERFIL SEPARADOR**

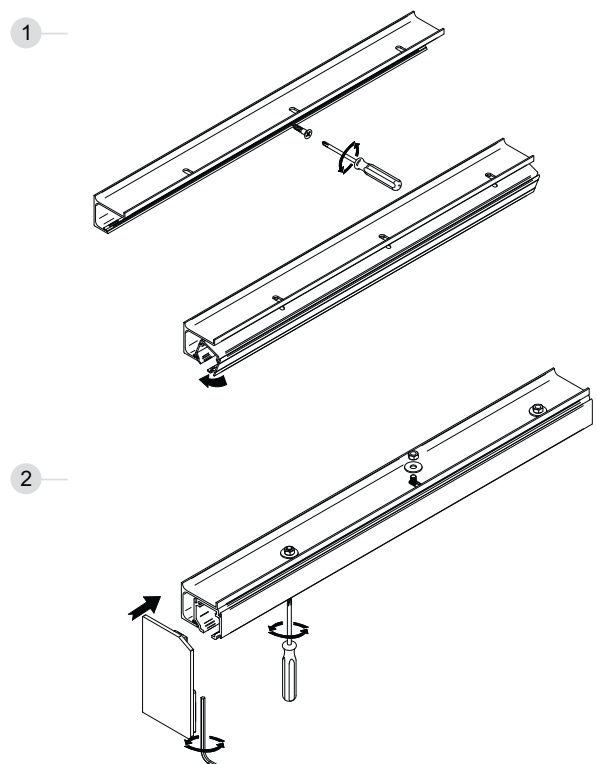

Sistema de montagem

SF - RA60 | SF - RA80

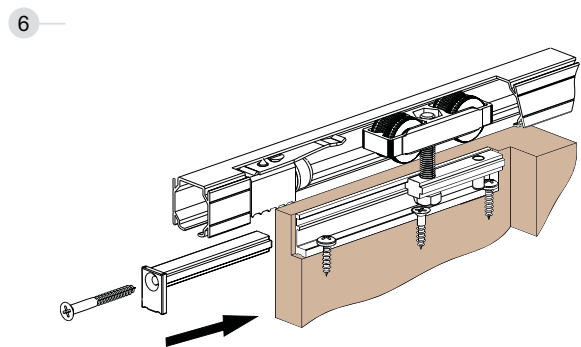
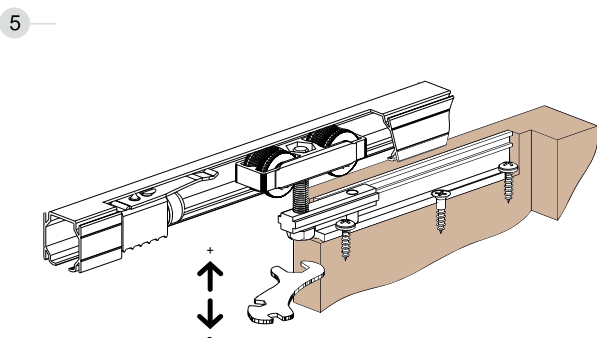
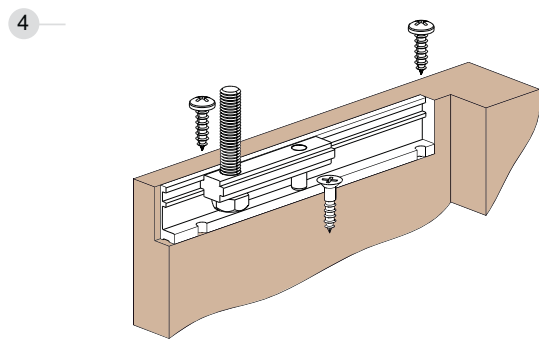
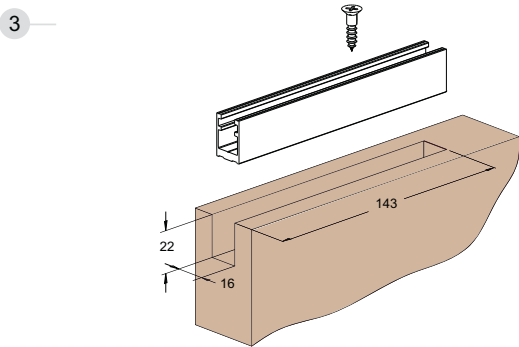
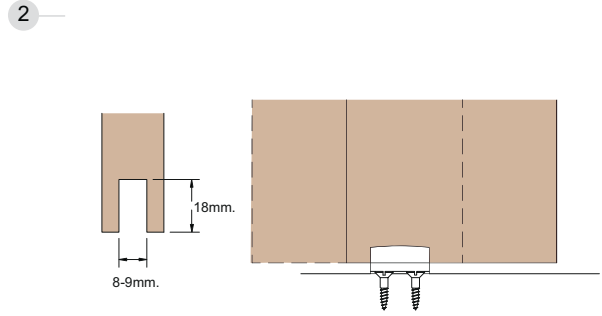
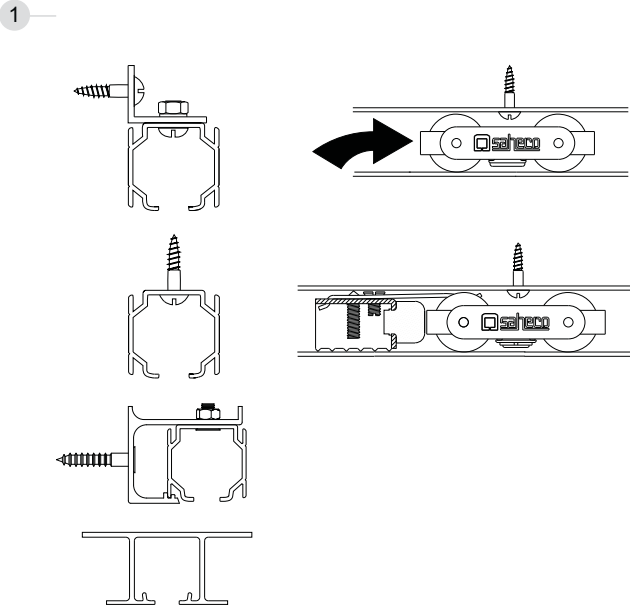

Sistema de montagem

SF - RA60 | SF - RA80

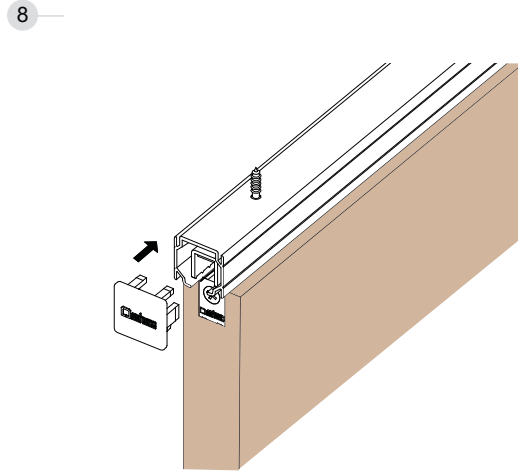
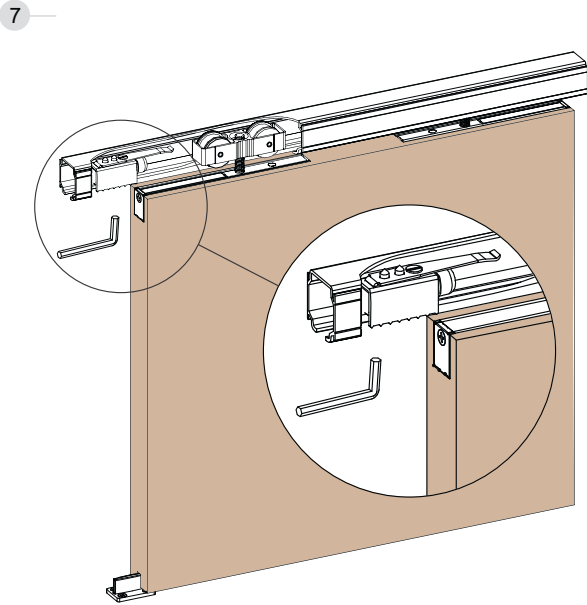





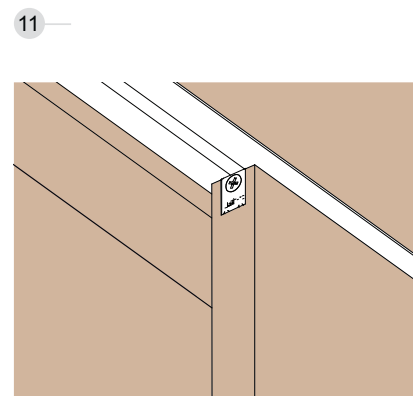
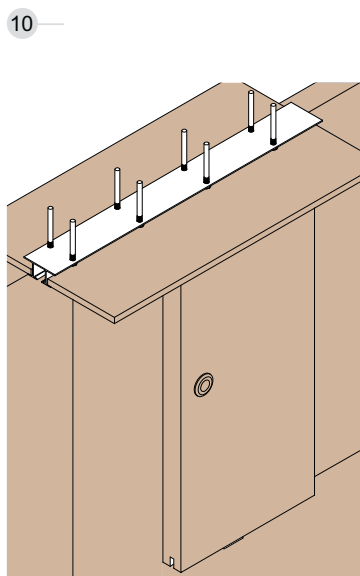
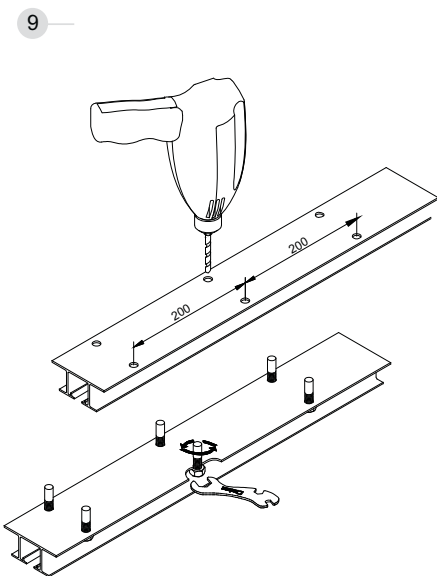

SF - RA60 | SF - RA80

Instalação em tecto falso com perfil LARGE / LARGE FIX

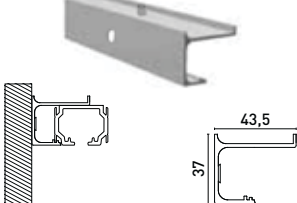
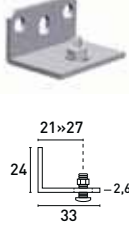

SF-A61-A81 / SF-RA60-RA80	REF.	DIM.	ACB	DESCRIÇÃO	COMPATÍVEL COM	
<b>PERFIS SUPERIORES</b>						
	CAL.61.20	2m	AN	STANDARD Calha (perfil) superior	Roldanas dos sistemas: - SF-A61 / SF-A81 - SF-RA60 / SF-RA80  Perfil superior separador: - CAL.62.x2 / ACE.61.03	6
	CAL.61.30	3m				
	CAL.61.50	5m				
	CAL.105.23	2m	AN	EXCELLENCE Calha (perfil) superior <i>Perfil reforçado</i>	Suportes laterais parede: - ACE.60.59  Tampas cobertura: - ACE.64.x0 / ACE.64.x1 - ACE.64.x2 / ACE.64.x8  Suporte tampas cobertura: - ACE.60.56	2
	CAL.105.33	3m				
	CAL.105.53	5m				
	CAL.105.24	2m	AAN	<i>Adequado para aplicação com:            Softbrake (amortecedor) AM.67.82</i>	Tampa para topo perfil: - ACE.80.57  Placa separadora: - ACE.60.61	
	CAL.105.34	3m				
	CAL.105.54	5m				
	CAL.105.27	2m	AN	EXCELLENCE FIX Calha (perfil) superior para folha de correr + folha fixa	Perfil Excellence Também compatível com: - Softbrake EXCELLENCE AM.67.82  Tampas para topo perfil: - ACE.105.xx	
	CAL.105.37	3m				
	CAL.105.57	5m				
	CAL.62.23	2m	AAN	SPECIAL Calha (perfil) superior <i>Perfil reforçado</i>  <i>Especial para aplicação com:            SF-SINCRO            SF-T PROGRESSIVA            SF-T PROGRESSIVA SINCRO</i>	Perfis superiores também compatíveis com os <i>Sistemas SV</i> (para portas em vidro)  Perfil Excellence Fix Também compatível com: - Softbrake EXCELLENCE AM.67.82 - Embelezador ACE.80.74	2
	CAL.62.33	3m				
	CAL.62.53	5m				
	CAL.66.22	2m	AAN	LARGE Calha (perfil) superior para tecto falso	Perfis especiais tecto falso  Roldanas dos sistemas: - SF-A61 / SF-A81 - SF-RA60 / SF-RA80  LARGE FIX Folha correr + folha fixa Perfil embelezador superior: - ACE.80.30	2
	CAL.66.32	3m				
	CAL.66.52	5m				
	CAL.66.26	2m	AAN	LARGE FIX Calha (perfil) superior para tecto falso	Perfis superiores também compatíveis com os <i>Sistemas SV</i> (para portas em vidro)	2
	CAL.66.36	3m				
	CAL.66.56	5m				
<b>JOGO DE ROLDANAS - SF-A61 / SF-A81</b>						
	CAR.61.00			SF-A61 Jogo roldanas e acessórios completo (placa de sobrepor)	Todos os perfis superiores dos sistemas: - SF-A61 / SF-A81	10
	CAR.81.00			SF-A81 Jogo roldanas e acessórios completo com rolamentos esferas (placa de sobrepor)		
<b>JOGO DE ROLDANAS - SF-RA60 / SF-RA80</b>						
	CAR.60.04			SF-RA60 Jogo roldanas e acessórios completo (placa de embutir)	Todos os perfis superiores dos sistemas: - SF-RA60 / SF-RA80	1
	CAR.80.04			SF-RA80 Jogo roldanas e acessórios completo com rolamento de esferas (placa de embutir)		

AN - Alumínio Natural / AAN - Alumínio Anodizado Prata

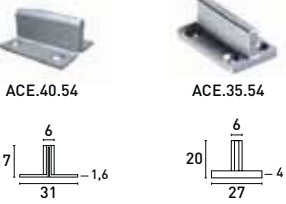
SF-A61-A81 / SF-RA60-RA80	REF.	DIM.	ACB	DESCRIÇÃO	COMPATÍVEL COM	
<b>SOFTBRAKE (AMORTECEDOR) / SELFCLOSE (AUTO-FECHO)</b>						
	AM.67.82	80		Softbrake (Amortecedor) SF-EXCELLENCE Anti-Shock + Amortecedor Para portas até 80Kg	Roldanas: - CAR.61.00 / CAR.81.00  Adequado para: Perfil Excellence  Com mecanização nos perfis: - Standard - Special - Large e Large Fix	1
	MA.80.90	120 De 40 a 120kg	AAN	Sistema de auto-fecho para portas de correr com 40-120kg e largura de até 1500mm Permite fecho automático da porta após passagem  Com retenção: Possibilidade manter a porta aberta com travão retentor ACE.60.57	Compatível com sistemas: SF-A61/ A81 - Perfis: Standard / Excellence SF-A100/ A125 - Perfis: CAL.126.xx SF-ROLLER (Sobreposto) Perfis:CAL.80.xx	1 KIT
<b>ACESSÓRIOS COMPLEMENTARES</b>						
	CAL.62.22 CAL.62.32 CAL.62.52	2m 3m 5m	AAN	Perfil superior separador	Perfis superiores: Standard - CAL.61.x0 Excellence - CAL.105.xx Special - CAL.62.x3	2
	ACE.61.03	0,10m	AAN	Suporte superior separador		1
	ACE.60.59		FZ	Suportes laterais de parede ajustáveis	Perfis superiores: Standard - CAL.61.x0 Excellence - CAL.105.xx Special - CAL.62.x3	25
	Para as aplicações de calhas (Perfis) com suportes parede, recomendam-se as seguintes quantidades: 2m - 10 suportes      5m - 25 suportes 3m - 15 suportes      6m - 30 suportes					
	ACE.60.61		AN	Placa separadora / niveladora	Todos os perfis superiores	25
	ACE.60.60		FZ	Placa de encastrar	CAR.61.00 CAR.81.00 <i>Opção / alternativa à placa de sobrepôr</i>	25
	ACE.60.55 ACE.60.57		FZ	Batente / Travão retentor	Perfis superiores: Standard - CAL.61.x0 Excellence - CAL.105.xx Special - CAL.62.x3 LARGE / LARGE FIX	25
	ACE.40.54 ACE.35.54		FZ	Guia inferior	Compatível com todos os sistemas	25
	ACE.35.54		PVC			

AN - Alumínio Natural / AAN - Alumínio Anodizado Prata / FZ - Aço Galvanizado

SF-A61-A81 / SF-RA60-RA80	REF.	DIM.	ACB	DESCRIÇÃO	COMPATÍVEL COM	
<b>TAMPAS DE COBERTURA</b>						
	ACE.60.56		FZ	<p>Suporte para tampas de cobertura</p> <p><i>Obs: Para instalação de tampas de cobertura especiais</i></p>	<p>Perfis superiores: Standard - CAL.61.x0 Excellence - CAL.105.xx Special - CAL.62.x3</p>	10
	ACE.64.23 ACE.64.33 ACE.64.53	2m 3m 5m	AAN	<p>Tampas de cobertura SF</p> <p><i>Para clipar com perfis superiores</i></p>	<p>Com perfis superiores: Standard - CAL.61.x0 Excellence - CAL.105.xx Special - CAL.62.x3</p>	2
					<p>Tampas embelezadoras de topo: - ACE.105.xx*</p> <p><i>* Apenas compatível com tampa ACE.64.xx + Perfil EXCELLENCE CAL.105.xx</i></p>	2
					<p><i>Fácil aplicação. Encaixa / clipe nos perfis. Oculta completamente a instalação.</i></p>	2
						2
 ACE.105.03      ACE.105.05 93.5x53      93.5x43	ACE.105.03 ACE.105.05		AAN AAN	<p>EXCELLENCE</p> <p>Jogo tampas embelezadoras topo</p> <p><i>Obs: Tampas compatíveis com outros perfis / soluções (consultar)</i></p>	<p>Com perfil superior Excellence CAL.105.xx: ACE.105.03 com 2 Tampas de cobertura ACE.64.xx ACE.105.05 com 1 Tampa de cobertura ACE.64.xx</p> <p><i>Fácil aplicação. Encaixa / clipe nos perfis.</i></p>	1 Jogo
	ACE.63.02 ACE.63.03 ACE.63.04		Prata Branco Côr inox	<p>Cantos (união) 90° para tampas de cobertura</p>	<p>Tampas de cobertura: - ACE.64.xx</p>	2
	ACE.80.57		PVC Cinza	<p>Tampa embelezadora topo perfil</p> <p><i>Para topo perfil superior</i></p>	<p>Perfis superiores: Standard - CAL.61.x0 Excellence - CAL.105.xx</p>	25
	ACE.80.30	3m	PVC Cinza	<p>Embelezador para perfil superior folha fixa</p>	<p>Perfil superior: - LARGE FIX - CAL.66.x6</p> <p><i>Para tapar rasgo do perfil não utilizado.</i></p>	1
	ACE.80.74	3m	AAN	<p>Embelezador para perfil superior folha fixa</p>	<p>Compatível com: CAL.80.x6 (ROLLER FIXO) CAL.105.x7 (EXCELLENCE FIX)</p>	1

AAN - Alumínio Anodizado Prata / FZ - Aço Galvanizado

**KITS**

KIT.SF.A61	REF.	DIM.	ACB	DESCRIÇÃO	COMPATÍVEL COM	
	KIT SF-A61/2000.1	2m	AN	1 Perfil superior em alumínio com 2mts - 61/20 1 Jogo de carros completo - 61/00 - 2 Carros com placa sobrepôr - 2 Travões / Batente - 1 Guia inferior - Parafusos e chave Instruções de montagem Embalagem tubo		1
	KIT SF-A61/2000.2	2m	AN	1 Perfil superior em alumínio com 2mts - 61/20 1 Jogo de carros completo - 61/00 - 2 Carros com placa sobrepôr - 2 Travões / Batente - 1 Guia inferior - Parafusos e chave 4 Suportes de parede - 31/13 Instruções de montagem Embalagem tubo		1
<b>KIT.SF.RA60</b>						
	KIT SF-RA60/2000.1	2m	AN	1 Perfil superior em alumínio com 2mts - 61/20 1 Jogo de carros completo - 60/04 - 2 Carros com placa embutir - 2 Travões / Batente - 1 Guia inferior - Parafusos e chave Instruções de montagem Embalagem tubo		1
	KIT SF-RA60/2000.2	2m	AN	1 Perfil superior em alumínio com 2mts - 61/20 1 Jogo de carros completo - 60/04 - 2 Carros com placa embutir - 2 Travões / Batente - 1 Guia inferior - Parafusos e chave 4 Suportes de parede - 31/13 Instruções de montagem Embalagem tubo		1

AN - Alumínio Natural









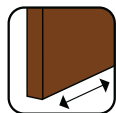

### Classic Rail Timber

SF-A61 OPÇÃO  
SF-A81 Com softbrake  
SF-RA60  
SF-RA80

Até 60 / 80Kg por folha



### Classic L Rail L Timber

SF-A100  
SF-A125  
SF-RA100  
SF-RA125

Até 100 / 125Kg por folha



### Classic XL Rail XL Timber

SF-A300  
SF-RA300

Até 300Kg por folha



### Multiplo Timber

SF-SINCRO  
SF-TELESCÓPICA  
SF-T PROGRESSIVA  
SF-T PROGRESSIVA SINCRO

Até 60 / 80 / 125Kg por folha



### Roller Timber

SF-ROLLER  
COM SOFTBRAKE INTEGRADO

Até 80Kg por folha



### Fixus Timber

SISTEMA APOIADO

SF-70  
SF-150

Até 70 / 150Kg por folha



### Inox Timber

SF-I120  
SF-I240

Até 120 / 240Kg por folha



### Fold Timber

PORTAS ARTICULADAS  
SF-A62 D  
SF-A63 D  
SF-A64 D

Até 35Kg por par de folhas



### Fold L Timber

PORTAS ARTICULADAS  
SF-A88 D  
SEM PERFIL INFERIOR

Até 80Kg por par de folhas



### Fold XL Timber

PORTAS ARTICULADAS  
SF-A122 D  
SF-A123 D  
SF-A322 D

Até 65 / 150Kg por par de folhas



### Parking L / XL Timber

SF-P150  
SF-P250

Até 150 / 250Kg por folha



### Boxkel Mito

ESTRUTURAS PRÉ-MONTADAS

Parede: Reboco ou Pladur

Até 160Kg por folha

Acessórios FECHADURAS / PUXADORES / ASAS

Disponibilizam-se outros sistemas para portas de correr em madeira de 40 até 1000Kg por folha. Mais informações em: [www.batista-gomes.pt](http://www.batista-gomes.pt)



# Classic Timber

SF-A61 / SF-A81

# Rail Timber

SF-RA60 / SF-RA80

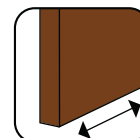

# SF



**Batista Gomes**

PARTNERS



*mecanismos para portas de correr*

**Batista Gomes, Lda.**  
Zona Industrial Sul  
Variante Recardães-Barrô, 1541  
P.O.Box 55  
3754-001 Barrô-Águeda  
Portugal

Tel: +351 234 612 520  
Fax: +351 234 625 580  
E-mail: [geral@batista-gomes.pt](mailto:geral@batista-gomes.pt)

**www.**  
**batista-gomes**  
**.pt**

